



Domino A-Series 사용자 가이드

A200

A300

A400

Domino. Do more.

목차

상태 및 안전	3
소개	3
기본 요구 사항	3
보관	4
화재 위험	5
유출 및 폐기	6
작동	7
시작 및 종료	7
시작	7
종료(Opaque 이외 제품)	8
종료(Opaque)	8
장시간 종료(Opaque)	9
사용자 유지 관리	10
FoodGrade 유지 관리	10
프린트 헤드 청소	11
잉크 리저버 교체	12
잉크 및 메이크업 카트리지 교체	14
메인 필터 교체	16
프린터 제어	18
디스플레이 대비	18
일반 정보	18
프린터 제어	19
컨트롤 판넬	19
디스플레이	20
젯트 온/오프 전환	21
토픽키	22
범용 키	23
도움말 키	24
화폐 키	24
잠금	24
비밀번호 체계	24
유니코드 문자 입력	25
공통 유니코드 문자	25

데이터 불러오기 및 내보내기.....	26
메모리 카드.....	26
백업/복구 카드.....	26
사용자 포트.....	26
메시지 작성.....	27
메시지 작성.....	27
시계 항목 입력.....	27
시계 옵션 설정.....	28
특수 필드.....	28
일련 번호 입력.....	28
교대 코드 입력.....	30
텍스트 필드 입력.....	30
시스템 판독 가능 코드(MRC) 작성.....	31
바코드 작성.....	32
로그 불러오기.....	34
단일 로그 불러오기.....	34
메시지 저장.....	34
메시지 인쇄.....	34
인쇄 매개 변수.....	35
메시지 옵션.....	35
자연 인쇄.....	35
문자 높이 및 폭.....	36
메시지 방향.....	36
역순 인쇄.....	36
역립 인쇄.....	37
반복 인쇄.....	37
메시지 불러오기.....	38
메시지 내보내기.....	38
장애 발견.....	39
프린터 고장.....	39
표시등이 켜지지 않음.....	39
기계에서 인쇄되지 않음.....	39
인쇄 위치 부정확.....	40
인쇄 크기가 너무 작음.....	40
거터 잉크 과다.....	40

상태 및 안전

소개

Domino는 각 잉크, 구성품 및 세척액에 관한 특정 안전 정보를 다루는 SDS(안전 데이터 시트)를 제공합니다. 각 컨테이너에 대한 경고도 제공합니다. 다음 참고 사항은 일반적인 지침으로만 제공됩니다.

기본 요구 사항

올바르게 사용할 경우 인쇄 잉크는 문제를 유발하지 않습니다. 그렇지만 모든 사용자는 적절한 안전 표준을 잘 알고 있어야 하며 사전 주의 사항을 주지해야 합니다. 기본적인 요구 사항은 다음과 같습니다.

- 청소 및 청결과 관련된 표준 업계 지침을 따라야 합니다.
- 잉크 및 해당 컨테이너는 주의해서 보관 및 취급해야 합니다.
- 잉크를 직접 사용하는 모든 사용자는 주의 사항을 잘 따라야 합니다.

안전 작업 방식은 작업 환경에 따라 다릅니다. 다음은 포괄적인 지침이므로 필요한 사항만 따르면 됩니다.

- 입에 들어가지 않도록 합니다. 따라서 잉크를 먹거나 마시거나 흡입하거나 잉크가 입으로 들어갈 수 있는 행위는 피해야 합니다.
- 눈에 닿지 않도록 합니다. 튀거나 분무될 위험이 있을 경우 적절한 눈 보호대를 착용해야 합니다. 잉크가 눈에 들어간 경우 먼저 감염된 눈을 15분 정도 식염수(없는 경우 깨끗한 물)로 닦아내고 잉크가 들어가지 않은 눈에 이 물이 닿지 않도록 주의해야 합니다. 그런 다음, 즉시 의사의 처치를 받아야 합니다.
- 대부분의 잉크에는 피부에 손상을 줄 수 있는 솔벤트가 함유되어 있습니다. 이 경고는 SDS에서 제공됩니다. 차단 크림과 보호 장갑을 사용해야 하며 보호복을 착용해야 합니다. 라텍스 알레르기가 있을 경우 라텍스 장갑 안에 니트릴 또는 면 소재가 첨가된 장갑을 사용하는 것이 좋습니다. 니트릴 소재의 장갑은 라텍스 장갑의 대체품이 아닙니다.

- 많은 잉크에는 쉽게 증발되며 흡입될 수 있는 물질이 함유되어 있습니다. 따라서 적절한 환기가 필요합니다.
- 걸레, 종이와 같이 이미 사용된 청소 용품은 화재를 일으킬 위험이 있습니다. 사용한 후에 잘 수거하여 안전하게 폐기해야 합니다.
- 잉크가 묻은 경우 가장 가까운 세척 시설을 이용하여 최대한 빨리 닦아 내야 합니다.

특정 잉크는 식품에 간접적으로 접촉될 수 있는 장소에서 사용할 수 있게 허가되어 있습니다. 이러한 경우 위생에 주의하면서 다음 지침을 따라야 합니다.

- 이 잉크는 이러한 잉크를 사용하도록 새로 제공한 프린터에서만 사용해야 합니다. 수리 및 교체할 때는 사용하지 않은 새 정품 부품을 사용해야 합니다.
- 이 잉크는 다른 어떤 용도로도 이전에 사용했던 프린터에서 사용하면 안 됩니다.

즉, "식품 등급" 잉크를 사용하는 프린터는 다른 잉크와 함께 사용하기 위해 변환할 수 있지만 다른 잉크를 사용하는 프린터는 식품 등급 잉크와 함께 사용하기 위해 변환해서는 안 됩니다.

보관

인쇄 잉크는 잘 환기된 건물 또는 화재로부터 안전한 장소에 보관되어야 합니다. 휘발성, 인화성 솔벤트 물질은 현지 규정에 따라 보관해야 합니다.

화재 위험

전기적 화재가 발생할 경우 물을 사용하면 안 됩니다. 예를 들어, 니트로 셀룰로우스 잉크로 인해 화재가 발생한 경우 물을 사용해야 한다면(아래 참조) 먼저 전원을 꺼야 합니다.

많은 잉크에는 니트로 셀룰로우스가 결합제로 포함되어 있으므로 잉크가 건조해지면 인화성이 높아집니다. 프린터에 제공된 모든 경고 및 다음 안전 지침을 따르십시오.

건조된 잉크가 누적된 경우 불꽃이 일어날 수 있으므로 금속 스크레이퍼를 사용하여 제거하지 마십시오.

- 건조된 니트로 셀룰로우스 물질 잉크에 불이 붙으면 자체적으로 산소를 생성하므로 물로 온도를 낮춰야만 불을 끌 수 있습니다.
- 니트로 셀룰로우스 화재가 발생하면 물을 사용하여 불을 끄기 전에 프린터에서 즉시 전원을 꺼야 합니다.

화재 위험은 인쇄 잉크가 저장 및 사용되는 장소에서 가장 주의해야 합니다. 화재 위험이 발생할 가능성은 잉크나 세척액의 종류마다 크게 다릅니다.

물-알콜 혼합형 잉크는 알콜 양이 충분할 경우 탈 수 있으나 수성 잉크는 타지 않습니다. 수성 시스템을 고온에 장기간 노출하면 물이 증발하여 점화될 가능성이 있습니다.

솔벤트 기반 잉크는 특정 솔벤트 또는 솔벤트 조합에 따라 상당한 위해 물질을 제공합니다. 특정 위해 물질이 포함되어 있을 경우 해당 정보가 SDS에 제공됩니다.

프린터는 인쇄에 사용되는 잉크 드롭에 소량의 정전하를 발생시킵니다. 인쇄면에 도달할 때와 같은 대부분의 상황에서 이러한 정전하는 흘러 나가며 누적되지 않습니다. 그러나 유지보수 중에 인쇄 드롭이 비커와 같은 컨테이너에 수집될 수 있습니다. 이 컨테이너는 전도 물질로 구성되며 접지/지면에 단단히 연결되어 있어야 합니다. 그러면 정전하는 접지/지면으로 안전하게 빠져 나갑니다.

화재가 발생할 경우 인쇄 잉크에서 위험한 가스가 생성될 가능성이 있습니다. 따라서 잉크는 소화 장비를 즉시 사용할 수 있으며 저장 공간 아래로 퍼지지 않는 장소에 보관해야 합니다.

유출 및 폐기

경고: 일부 건조된 잉크는 점화될 가능성이 높습니다.
잉크가 유입되면 즉시 깨끗이 닦으십시오.
잉크가 마르지 않도록 하고 마른 잉크가 쌓이지
않도록 합니다.

잉크가 유입되면 안전 지침에 따라 적절한 솔벤트 물질을 사용하여 최대한 빨리 닦아내야 합니다. 잉크가 유입되거나 잔여 물질이 하수구에 유입되지 않도록 주의하십시오.

잉크 및 관련 액체는 전기를 전도하는 물질입니다. 따라서 프린터 캐비닛 내에 유출된 잉크를 청소할 때는 프린터 전원을 꺼야 합니다.

인쇄 잉크 및 관련 액체는 일반 폐기물로 취급하면 안 됩니다. 따라서 지역 법규에 따라 승인된 방법으로 폐기 처리해야 합니다.

작동

시작 및 종료

시작

캐비닛 왼쪽 면(A400 후면)의 푸시 버튼 스위치(㉞)를 누릅니다.

참고: 시작하려면 약 40초가 걸립니다.

- 화면에 다음 메시지가 표시됩니다. "기다리십시오..."
- 젯트 온/오프 키의 녹색 표시등이 깜박이기 시작합니다.
- 상태 표시줄에 **프린터 초기화 중** 메시지가 표시됩니다.
화면 및 키에 대한 자세한 내용은 [18페이지-24페이지](#)를 참조하십시오.

참고: **젯트 온/오프 키의 황색 경고 표시등이 깜박일 수 있으며 화면의 경고 표시줄에 메시지가 표시됩니다.**

- 상태 표시줄 메시지가 "프린터 꺼짐"으로 변경되고 녹색 표시등의 깜박임이 중지되면서 꺼진 상태로 유지됩니다.
- A400, A300, A200(프린터 유형에 따라 다름) 또는 Domino 로고가 화면에 표시됩니다.

이제 프린터에서 젯트를 켤 수 있습니다.



젯트 온/오프 키를 2-3초간 누르거나  "경고음"이 울릴 때까지(활성화되어 있는 경우) 누릅니다.

참고: **젯트를 켜는 과정은 자동으로 이루어지며 약 70초가 걸립니다.**

- 상태 표시줄에 **시퀀스 지정 설정** 메시지가 표시됩니다.
- 젯트 온/오프 키의 녹색 표시등이 깜박이기 시작합니다.
- 상태 표시줄 메시지가 **인쇄 준비**로 변경되고 녹색 표시등이 계속 켜진 상태가 됩니다.

이제 프린터에서 메시지를 인쇄할 준비가 되었습니다.

종료(Opaque 이외 제품)

- (1) 젯트 온/오프 키 를 약 2초간 누르거나 "경고음"이 울릴 때까지(활성화되어 있는 경우) 누릅니다.
- (2) 상태 표시줄에 *시퀀스 지정 해제* 메시지가 표시되고 젯트 설정 키의 상태 표시등(녹색)이 깜박이기 시작하는지 확인합니다.
- (3) 스위치를 끄고 약 3분 후에 상태 표시줄 메시지가 *프린터 꺼짐*으로 변경되고 상태 표시등의 깜박임이 중지되는지 확인합니다.
- (4) 캐비닛 왼쪽 면의 스위치(A400 후면) 를 눌러 프린터를 끕니다.

종료(Opaque)

젯트 온/오프 키 를 약 2초간 누르거나 "경고음"이 울릴 때까지(활성화되어 있는 경우) 누릅니다.

참고: 종료는 약 3분 정도 걸리는 자동화된 절차입니다.

상태 표시줄에 *시퀀스 지정 해제* 메시지가 표시됩니다.

젯트 온/오프 키의 녹색 표시등이 깜박이기 시작합니다.

상태 표시줄 메시지가 *웨이크업 모드 가능* 설정으로 변경되고 녹색 표시등의 깜박임이 중지되면서 꺼진 상태로 유지됩니다.

이제 프린터가 자동 웨이크업 상태이며 매 20분마다 약 2-3분 동안 켜집니다.

장시간 종료(Opaque)

참고: 정말로 필요한 경우가 아니면 프린터를 끄거나 다른 장소로 옮기지 마십시오.

프린터를 최대 7일 동안 사용하지 않을 예정이라면 자동 세척 주기 도중 올바른 워시로 거터를 세척하여 거터를 깨끗이 청소합니다. 프린트 헤드의 나머지 부분을 청소하고 프린터를 웨이크업 모드 상태로 유지합니다.

프린터를 7일 이상 끄거나, 보관 또는 이동하거나, 자주 사용하지 않을 경우에는 다음 단계를 수행하여 잉크 시스템을 밀봉하여 프린터를 사용하지 않을 때에도 좋은 상태를 유지할 수 있습니다.

- (1) 자동 세척 주기 도중 올바른 워시로 거터를 세척하여 거터를 깨끗이 청소합니다. 프린트 헤드의 나머지 부분을 청소합니다.
- (2) 프린터의 나머지 부분을 청소하고 웨이크업 모드 상태로 유지합니다.
- (3) 웨이크업 모드 동안 점도를 유지할 수 있도록 메이크업 카트리지는 장착된 상태로 유지합니다.

참고: 프린터를 시작하기 전에 리저버를 충분히 흔듭니다.

사용자 유지 관리

FoodGrade 유지 관리

FoodGrade 프린터 서비스 시 다음 사항은 반드시 준수해야 합니다.

- 잉크를 FoodGrade 잉크가 아닌 다른 잉크로 변경하면 안 됩니다. 그러나 다른 FoodGrade 잉크가 필요한 경우에는 Domino에 문의하여 적용되는 적합한 위치를 확인해야 합니다.
- 적합한 (FoodGrade) 세척액을 사용해야 합니다.
- 모든 작업은 깨끗한 장소에서 수행해야 합니다.
- FoodGrade 프린터에 록타이트 또는 윤활유를 사용하면 안 됩니다.

경고: 수리 또는 유지보수 동안 교체되는 모든 **FoodGrade** 부품은 동일한 **Domino FoodGrade** 부품으로 교체해야 합니다.

이러한 지침을 준수하지 않으면 프린터가 고장날 수도 있습니다.

프린트 헤드 청소

프린터를 종료해야 합니다. 프린트 헤드를 유지 관리 홀스터에 장착합니다.

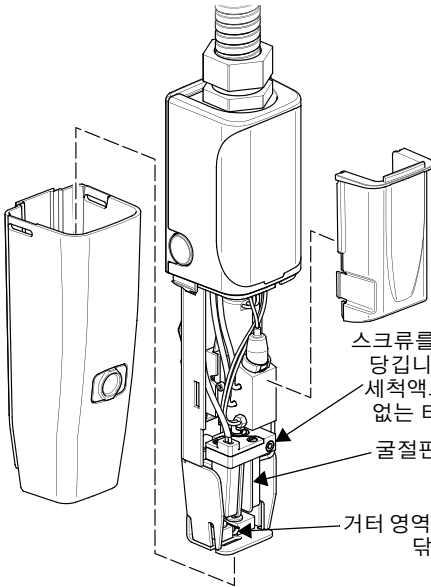

스크류를 풀고 대전판을 잡아 당깁니다. 슬롯을 적절한 세척액으로 청소하고 보풀 없는 티슈로 말리십시오.

궤절판에서 잉크 찌꺼기를 닦아내십시오.





거터 영역에서 잉크 찌꺼기를 닦아내십시오.

잉크 리저버 교체

참고: Opaque 프린터의 경우, 이 절차의 일부로 메인 필터 및 덮개를 교체해야 합니다. 작동 및 유지보수 매뉴얼의 유지보수 섹션을 참조하십시오.



리저버 수명 만료 시기가 가까워지면 먼저 24시간 이내 잉크 교체 필요가 나타나고 그 다음에 2시간 이내 잉크 교체 필요라는 메시지가 나타납니다(장시간용 시스템을 사용하는 경우에는 이 경고가 리저버 수명 만료 300시간 및 24시간 전에 나타남). 리저버 수명이 만료된 후에는 인쇄를 계속할 수 없습니다.

다음 절차를 사용하여 새 리저버의 리저버 품질 코드를 입력하고 리저버 교체 경고를 재설정해야 합니다.

- (1) 프린터 설정 키  를 누르고 필요한 경우 비밀번호를 입력합니다.
- (2) 키 막대 스크롤 키를 사용하여 화면 하단에 있는   리저버 변경  옵션을 찾습니다.
- (3) 리저버 변경이 표시된 기능 키를 누르면 화면이 변경되어 새 잉크 리저버의 레이블에 인쇄된 품질 코드를 입력하라는 메시지가 표시됩니다.
- (4) 리저버 품질 코드를 입력합니다.
- (5) 확인  으로 표시된 기능 키를 누릅니다.

올바른 코드를 입력하면 정보 표시줄에 "품질 코드 OK - 리저버 장착 요망"이 표시되며 리저버 사용 시간이 재설정되고 경고가 취소됩니다. (6)단계로 이동합니다.

번호를 잘못 입력한 경우 다시 입력할 수 있습니다. 유효하지 않은 코드 번호를 입력하면 번호가 승인되지 않고 정보 표시줄에 부적합한 잉크 종류, 잉크 유효기간 초과, 또는 리저버 이미 사용함(이전 리저버 번호) 등과 같이 문제를 알리는 메시지가 표시됩니다. 해당 리저버를 교체해야 합니다.

- (6) 올바른 절차를 사용하여 프린터를 종료합니다. .
- (7) 프린터를 끕니다. .

다음과 같이 리저버를 교체합니다.

참고 (1) 이 절차에는 티슈가 필요합니다.

(2) 메이크업 리저버는 교체할 수 없습니다.

잉크 카트리지를 제거합니다(아래 그림 참조). 매니폴드 잠금 링의 스크류를 풀고 복사 리저버에서 들어올린 다음 잉크 캐비닛 상단 안쪽의 복사 리테이너에 고정합니다.

리저버에 캡을 장착합니다. 금속 리저버 지지 막대를 밀고 리저버를 앞으로 당겨서 제거합니다.

새 리저버를 장착하려면 위의 절차를 역순으로 수행합니다. 다음에 프린터 전원을 켜면 "잉크 시스템 블리드 중 - 기다리십시오."가 표시됩니다.

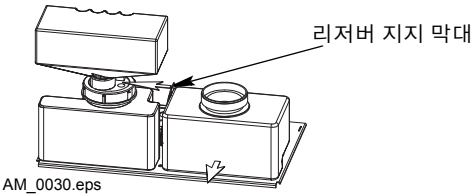
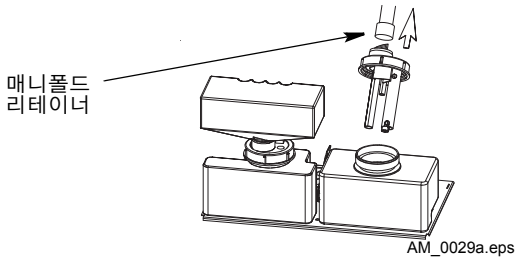

잉크 리저버 제거

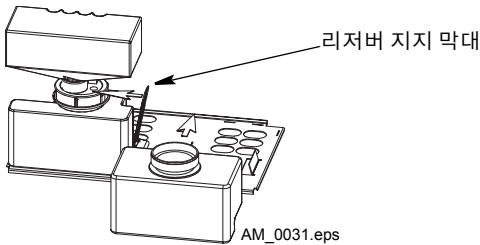

잉크 리저버 재장착

잉크 및 메이크업 카트리지 교체



참고: 프린터에 작은 양의 잉크만 사용되는 경우에는 잉크 카트리지를 장착하지 않아도 됩니다. 디스플레이에 메시지가 나타나면 잉크 매니폴드 봉인을 제자리에 두고 잉크 카트리지만 장착합니다.

잉크 또는 메이크업 카트리지를 교체해야 하는 경우에는 '잉크 카트리지 추가' 또는 '메이크업 카트리지 추가' 메시지가 나타나고 황색 경고 표시등이 켜집니다.

잉크 카트리지는 시계 반대 방향으로 돌리고 메이크업은 시계 방향으로 돌려서 분리합니다. 이렇게 하면 카트리지에 잘못된 매니폴드에 장착되지 않도록 할 수 있습니다.

카트리지를 장착하려면 카트리지 개봉 공구(Domino 부품 번호 67378)를 사용하여 밀봉 탭을 자르고 올바른 매니폴드에 밀어넣습니다.

카트리지를 장착하려면 밀봉 탭을 자르고 올바른 매니폴드에 밀어넣습니다.

참고: Opaque 잉크 카트리지는 장착하기 전에 최소한 2분간 완전히 흔들어 주어야 하며 매니폴드에 방치해서는 안 됩니다. 디스플레이에 메시지가 나타나면 잉크 매니폴드 봉인을 제자리에 두고 잉크 카트리지만 장착합니다.

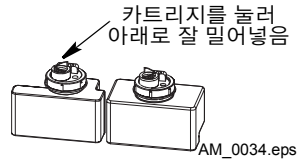
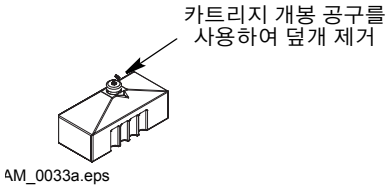
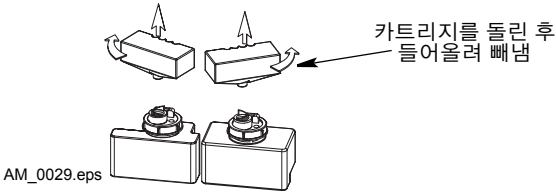

카트리지 교체

메이크업 카트리지를 교체하지 않으면 메이크업 리저버가 비게 되어 결국 잉크 점성이 한계를 벗어나게 됩니다. 또한 프린터 종료 시 헤드 세척이 수행되지 않고 프린트 헤드 구성 요소에 잉크가 침전될 수 있습니다. 이 경우에는 프린터를 사용할 수는 있지만 헤드 고장이 발생할 수 있습니다.

메인 필터 교체



주의: 메인 필터는 댐퍼 모듈과 모양이 비슷하므로 혼동하지 않도록 주의하십시오.

참고 (1) 필요한 도구: 배출 잉크를 차단하기 위한 보풀 없는 티슈
16mm 스패너((4)단계 참조)
보호복(특히 보안경)

(2) 필터는 다시 사용할 수 없습니다.

프린터를 종료하고 두 카트리지를 모두 제거해야 합니다.

- (1) 고정 나사를 풀고 잉크 시스템을 당겨 빼냅니다.
- (2) 필터를 잉크 시스템 전면으로 이동하고 파이프 연결을 기록합니다(다음 페이지 그림 참조).
- (3) 새 필터에서 마개를 제거하고 이전 필터에 사용할 수 있도록 보관합니다.
- (4) 이전 필터에서 커넥터를 제거하고 새 필터에 같은 방향으로 연결합니다((2)단계에 명시). 손으로 조인 다음 스패너로 한 바퀴 반을 더 조입니다.
- (5) (3)단계에서 제거한 마개를 이전 필터에 끼웁니다.
- (6) 이제 필터를 다음과 같이 저압에서 블리드해야 합니다.
 - (a) 서비스 버튼을 누르고 비밀번호를 입력하여 서비스 모드를 시작합니다.
 - (b) 화면 하단에 있는 스크롤 메뉴에서 잉크 시스템 버튼을 눌러 잉크 시스템 화면을 시작합니다.
 - (c) 대상 압력을 기록한 다음 1000mbar로 설정하고 확인을 누릅니다. 시스템 버튼을 다시 눌러 잉크 시스템 화면으로 돌아갑니다.
 - (d) 화면 하단에 있는 메뉴 선택을 스크롤하고 대기할 시퀀스를 누릅니다. 프린터가 3-5분 실행되도록 하고 필터에서 잉크로 인해 모니터에 누출이 있는지 점검합니다.
 - (e) 시퀀스 오프 버튼을 누릅니다.
 - (f) (c)단계에서 기록한 대상 압력을 입력하고 확인을 누릅니다.

(7) 필터를 원래 위치로 교체하고 카트리지를 다시 장착합니다.

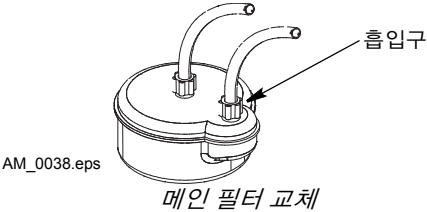

프린터 제어

디스플레이 대비

편리성을 위해 파란색의 대체 문자 키를 누르고 증분(+ 및 -) 키를 사용하여 대비를 조정하여 디스플레이 대비를 조정할 수 있습니다.

일반 정보

다음은 키보드 사용에 대한 일반적인 조언입니다. 예를 들어, 실수를 범하여 문자를 삭제해야 할 경우 커서 키(23페이지 참조)는 문자에 강조표시 막대를 이동하는 데 사용할 수 있습니다. 삭제 키(23페이지 참조)를 누르면 문자가 삭제됩니다. 새 문자는 항상 강조표시 바로 앞에 삽입됩니다. 따라서 삭제된 문자와 동일한 위치에 교체 문자가 필요할 경우 강조표시를 이동하지 않고 새 문자를 입력합니다.

폰트(문자) 크기, 볼드 문자 및 이중간격을 기능 키 옵션으로 선택할 수 있습니다. 키를 누르면 옵션이 활성화되고 키를 다시 누를 때까지 이후의 모든 입력이 그에 맞게 크기, 볼드 및 공백이 지정됩니다.

값은 직접 입력하거나 증분 키를 사용하여 변경할 수 있습니다 (23페이지 참조). 증분 키로 변경된 값은 즉시 적용됩니다. 대비를 기준으로 숫자 키를 사용하여 입력한 값은 기능 키를 사용하여 확인 또는 동등한 버튼이 선택되어 있거나 +/- 키를 누를 때만 적용됩니다.

폰트 크기는 커서의 세로 크기로 표시됩니다. 여러 줄로 된 메시지에 큰 크기의 폰트가 삽입되면 다른 문자는 자동으로 큰 문자 주위로 정렬됩니다.

참고: 다음 속성/매개 변수는 메시지 편집기를 통해 특수 설정을 개별 메시지로 설정할 수 있으며 인쇄 설정을 통해 전체 설정을 프린터로 설정할 수도 있습니다.

볼드

반복 메시지

역순/역립

개별 메시지 설정은 글로벌 설정보다 우선합니다.

화면 하단에 있는 키 라벨이 필요한 옵션을 즉시 표시하지 못할 수도 있습니다. 필요한 경우 스크롤 키를 사용(23페이지 참조)하여 화면의 옵션을 이동합니다. 옵션을 선택하려면 화면의 라벨 아래에 있는 키를 누릅니다.

프린터 제어

프린터는 캐비닛의 측면(A400 후면)의 버튼 스위치를 눌러 켜집니다. 이렇게 하면 전체 프린터에 전원이 공급되고 잠시 후 프론트 판넬에서 프린터를 제어합니다.

컨트롤 판넬

프린터는 프론트 판넬을 통해 단독으로 제어합니다. 다음과 같은 두 가지 종류의 키가 있습니다.

- 고정 기능이 있는 영구 키(대부분의 키가 여기에 해당)
 - 소프트웨어 제어를 통해 기능을 변경할 수 있는 기능 키
- 프론트 판넬의 메인 영역은 다음 그림과 같습니다.

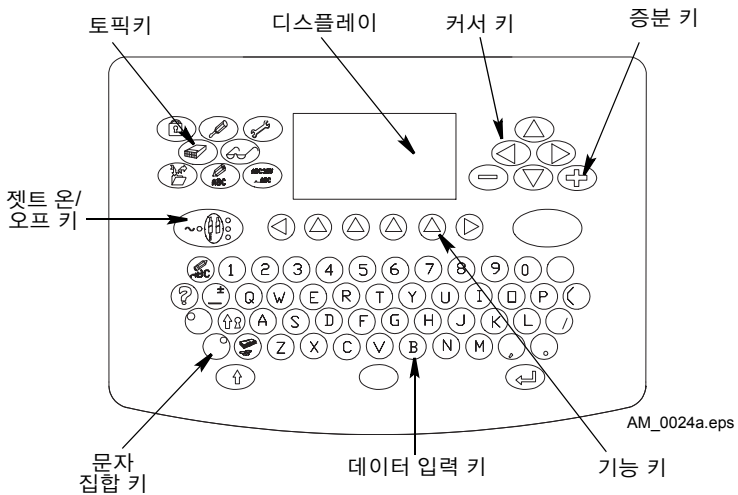

프론트 판넬 키보드 레이아웃

디스플레이

디스플레이의 기본 구성은 다음과 같습니다.

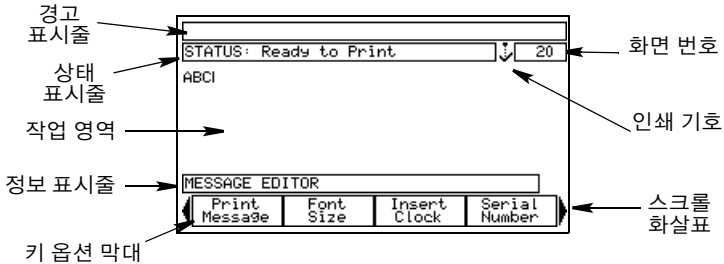

경고 표시줄 프린터 경고가 발생할 때 메시지가 표시됩니다. 메시지가 계속 표시된 후 문자 키 또는 공백 키를 눌러 확인될 때까지 메시지가 깜박거립니다. 경고 조건이 없어지면 메시지가 사라집니다. 둘 이상의 경고가 동시에 존재하는 경우에는 우선 순위가 가장 높은 경고가 표시됩니다. 확인되지 않은 경고는 항상 확인된 다른 경고보다 우선 순위가 높습니다.

상태 표시줄 상태 및 기타 비경고 정보를 표시합니다.

작업 영역 사용 중인 기능에 대한 일반 표시 영역을 제공합니다.

정보 표시줄 일반적으로 현재 선택된 레벨을 표시하지만 일반 정보에도 사용됩니다.

키 옵션 막대 한 번에 키 옵션을 4개까지 표시하며, 화면 바로 아래에 있는 4개의 기능 키에 대한 라벨을 제공합니다. 옵션은 기능 키의 각 측면에 있는 키에 의해 4개의 그룹으로 나뉘어 좌우로 스크롤되며 키 옵션이 4개 이상 있을 경우 표시됩니다. 스크롤하면 키 라벨이 변경되며 키의 기능 또한 라벨 지정에 맞추어 변경됩니다.

화면 번호 각 화면을 숫자로 구분합니다.

스크롤 화살표 작업 영역에서 화면 상세정보를 표시하고 디스플레이를 확장합니다. 위아래 커서 키는 숨겨진 상세정보를 표시하는 데 사용해야 합니다.

인쇄 기호 인쇄 신호가 수신될 때마다 인쇄를 표시합니다. 인쇄 속도가 아주 느릴 때 깜박거리지만 일반적인 인쇄 속도일 때는 연속 기호 모양이 표시됩니다.

젯트 온/오프 전환

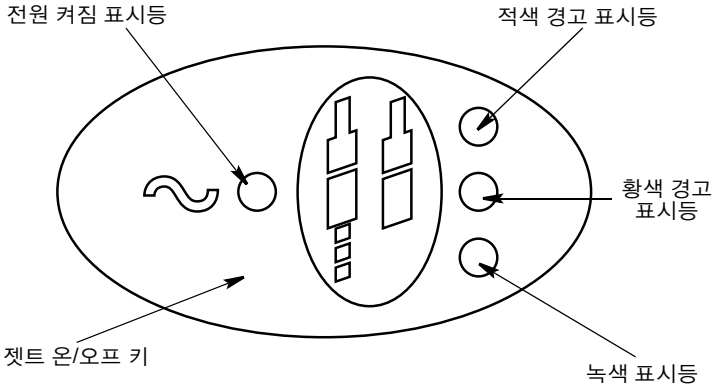

AM_0025.eps

젯트 온/오프 스위치는 젯트를 전환할 때 누르며 젯트를 해제할 때 다시 누릅니다. 실수로 누르는 것을 방지하기 위해 스위치를 2초 이상 눌러야 합니다. 스위치에는 또한 다음 표시등이 있습니다.

전원 켜짐 표시등 캐비닛의 측면(A400 후면)의 전원 스위치가 ON일 때 표시합니다.

적색 경고 표시등 프린터에 결함이 있어 인쇄를 할 수 없음을 나타냅니다. 경고가 확인되지 않는 동안 표시등이 깜박이며 경고가 확인되면 계속 켜져 있게 됩니다. 결함이 없어지면 꺼집니다.

황색 경고 표시등 프린터에 주의가 필요한 결함이 있음을 나타냅니다. 경고가 확인되지 않는 동안 표시등이 깜박이며 경고가 확인되면 계속 켜져 있게 됩니다. 결함이 없어지면 꺼집니다.

녹색 표시등 프린터가 시작하거나 종료 중일 때 깜박이며 프린터가 인쇄 중이거나 인쇄 준비 상태일 때 계속 켜져 있게 됩니다. 결함이 있거나 젯트가 실행 중이 아닐 경우 꺼집니다.

토픽키

각 토픽키를 누르면 일련의 화면 옵션이 표시됩니다. 이러한 옵션은 20페이지의 그림에 표시됩니다.



메시지 편집기

메시지 작성 유틸리티에 액세스할 수 있습니다.



메시지 보관함

저장된 메시지에 액세스할 수 있습니다.



인쇄 설정

메시지 방향 등과 같이 인쇄되는 메시지를 제어하는 유틸리티에 액세스할 수 있습니다.



기계 설정

프린터를 설정하는 조정 작업에 액세스할 수 있습니다.



서비스

서비스 엔지니어가 프린터에 액세스할 수 있습니다.



메모리 카드

PCMCIA 유틸리티에 액세스할 수 있습니다.



메시지 모니터

현재 인쇄 중인 메시지를 표시합니다.



잠금

사용 중인 비밀번호 보호를 켭니다.

범용 키

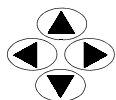

커서 키

화면에서 커서를 움직이는데 사용되는 네 개의 영구 키입니다.



증분 키

화면에 표시되고 강조표시 막대에 표시된 값을 증가 및 감소시키는 데 사용되는 두 개의 영구 키입니다. 설정 및 값에 대한 이러한 키의 효과는 즉각적입니다.

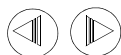

옵션 키 막대
스크롤 키

키 막대의 기능을 스크롤하는데 사용되는 두 개의 키입니다.



기능 키

위의 키 막대에서 소프트 키 옵션을 선택하는데 사용됩니다.



삭제 키

강조표시 막대에서 표시한 항목을 삭제합니다.



대체 문자 집합 -
왼쪽(파란색)

이 키를 눌러 문자 키의 상단 왼쪽의 파란색 문자를 선택합니다. 또한 화면의 대비를 제어합니다(+ 및 - 키 사용).



대체 문자 집합 -
오른쪽(녹색)

이 키를 눌러 각 문자 키의 상단 오른쪽의 녹색 문자를 선택합니다.



Shift 잠금 키

문자를 소문자로 변경합니다. 다시 누르면 대문자로 돌아갑니다.



Shift 키

계속 눌러 문자를 소문자로 변경합니다.



Enter 키

동작을 완료하려면 이 키를 눌러 시스템에 데이터를 추가합니다.

도움말 키



도움말 키

현재 메뉴 화면에 관련된 도움말 정보에 액세스할 수 있습니다.

화폐 키



화폐 키

화폐 문자를 입력할 수 있습니다. 이 키를 누르면 보조 화폐 기호 (예: p, c 등)가 만들어지고 Shift 키와 함께 누르면 주요 화폐 기호 (예: £, \$ 등)가 만들어집니다.

잠금



잠금 키를 누르면 작업자가 없을 때 프론트 패널을 통해 인증되지 않은 변경 수행이나 프린터 간섭을 방지할 수 있습니다. 잠금이 선택되면 프린터 제어는 전원 켜기, 전원 끄기 및 인쇄 중인 메시지 확인(라벨 모니터 키 누름)으로만 제한됩니다. 기타 모든 기능을 액세스하려면 적절한 비밀번호를 사용해야 합니다.

잠금 화면에는 또한 내부 시계가 표시되며, 이 시계는 화면 번호에 의해 다른 경우에 교체됩니다.

비밀번호 체계



프린터 제어의 잠금 및 메시지 모니터 영역에 입력하는 것은 제한되지 않으며 필요한 경우 다른 모든 영역을 비밀번호로 보호할 수 있습니다. 비밀번호 보호 레벨에는 감독자와 서비스의 두 가지 레벨이 있습니다. 각 레벨에는 보다 높은 시스템 액세스 레벨이 있습니다. 보호 영역에 액세스할 경우 적절한 비밀번호(또는 높은 레벨용 비밀번호)를 입력해야 합니다. 이후에도 방해받지 않고 동일하거나 낮은 레벨의 비밀번호로 모든 영역에 액세스할 수 있습니다. 잠금 상태로 돌아오면 비밀번호 액세스가 리셋됩니다. 감독자 비밀번호는 변경할 수 있습니다.

다음 표는 사용 가능한 비밀번호 보호를 표시합니다.

레벨	필요한 비밀번호 레벨
잠금	없음
메시지 모니터	없음
메시지 편집기	감독자
메시지 보관함	감독자
인쇄 설정	감독자
메모리 카드	감독자
프린터 설정	감독자
서비스	서비스

유니코드 문자 입력

키로 표현되지 않은 문자를 인쇄할 수 있습니다. 메시지 편집기나 데이터 입력 대화 상자에서 유니코드 ID를 사용하여 입력할 수 있습니다. 이렇게 하려면 대체 문자 집합 키 두 개를 누르고 유니코드 4자리 16진수(0000-FFFF)를 입력하면 됩니다.

공통 유니코드 문자

00A3	£	파운드(Sterling)
20AC		유로 화폐
0024	\$	달러(미국)
00A2	¢	센트(미국)
00A5	¥	엔(일본)
20A1		콜론(코스타리카)

전체 유니코드 목록은 유니코드 표준을 참조하십시오.

데이터 불러오기 및 내보내기

메모리 카드

메모리 카드는 포맷된 빈 PCMCIA 카드로, 메시지와 로고를 복사하고 백업하는 데 사용할 수 있습니다. 메시지 및 로고의 백업으로 사용하거나 메시지와 로고를 다른 프린터로 복사하는 데 사용할 수 있습니다.

전체 메시지(38페이지 참조) 또는 로고 보관함 또는 개별 메시지 또는 로고를 복사할 수 있습니다(34페이지 참조).

백업/복구 카드

백업/복구 카드는 프린터의 모든 구성 데이터를 백업 및 복구하는 데 사용하는 전용 PCMCIA 카드입니다. 또한 프린터의 기계 유형, 잉크 유형 등이 동일하고 메인 프로그램의 버전이 동일한 경우에도 동일한 프린터로 일부 구성 데이터를 복구하는 데 사용하거나 다른 프린터로 복사하는 데 사용할 수 있습니다. 복구는 노즐 크기, 잉크 유형, 케이블 길이 등의 데이터를 복사하고 펌프 속도, 모듈레이션 전압 등의 데이터는 복사하지 않습니다. RAM 복구는 메시지 및 로고 정보를 복구합니다.

사용자 포트

프린터의 외부 제어는 사용자 포트를 통해 사용할 수 있습니다.

메시지 작성



다음은 메시지를 작성하고 인쇄하는 방법을 표시합니다. 제안 항목을 작업 샘플로 사용할 수 있습니다.

메시지 작성





- (1) 메시지 편집기 토폭키  를 누릅니다.
- (2) 메시지(예: abc)를 입력합니다.

상세 메시지를 작성할 때는 시계 데이터, 일련번호, 교대 코드 또는 텍스트 필드 등을 입력할 수 있습니다(아래 참조). 간단한 메시지를 작성하려면 다음을 수행합니다.





시계 항목 입력

- (1) 메시지 편집기  가 선택된 상태에서 키 옵션 중에서 *시계 삽입*  을 선택합니다. 화면이 변경되어 *시계 옵션 번호* 위에 강조표시 막대가 표시된 상태로 시계 삽입 화면이 표시됩니다.
- (2) 숫자 값(예: 2)을 입력합니다. 이 값은 시계 옵션 옵션에서 프린터에 입력한 시간 옵션을 포함하는 4개의 시계 중 하나를 선택합니다. 예를 들어, 현재 날짜보다 4주 앞서 지속적인 업데이트 날짜를 메시지에 삽입할 수 있습니다.
- (3) 아래 커서  키를 눌러 강조표시 막대를 포맷 위로 이동합니다.

시계 항목은 형식 범위에서 정렬된 이름으로 구성되어 있습니다. 필요한 경우 이름, 코드, 사용 가능한 형식 등을 모두 변경할 수 있습니다.

- (4) 증분 키  를 사용하여 강조표시 막대의 시계 형식을 적합한 형식으로 변경합니다.
- (5) 아래 커서  키를 눌러 강조표시 막대를 언어 위로 이동합니다.
- (6) 증분 키  를 사용하여 강조표시 막대의 시계 언어를 영어, 아랍어 또는 페르시아어(기본값: 영어) 중 적절한 언어로 변경합니다.
- (7) 키 옵션에서 *확인*  을 선택합니다. 화면이 변경되어 커서 위치에서 삽입된 시계의 상세정보가 메시지로 표시됩니다. 화면의 시계 항목은 업데이트되지 않습니다. 하지만 인쇄된 메시지는 마스터 시계에서 업데이트된 시계 항목이 생기게 되고 메시지 모니터는 또한 각 인쇄 신호 후에 정확한 시계 정보를 표시합니다.

시계 옵셋 설정

- (1) 메시지 편집기 키  를 누릅니다.
- (2) 화면의 하단에 있는 키 옵션 중에서 *시계 옵셋*을 선택합니다(라벨 아래의 키 누름).
- (3) 화면이 변경되어 시계 상세정보가 표시됩니다. 증분 키   를 사용하여 시계 번호를 변경합니다.
- (4) 위아래 커서 키   를 사용하여 수정이 필요한 매개 값(년, 일, 시간 또는 분)이 포함되도록 강조표시 막대를 이동하고 옵셋 값을 입력합니다.
- (5) 각 시계의 옵셋 값이 정확하면 화면 하단에 있는 키 옵션 중에서 *확인*을 선택합니다(라벨 아래의 키 누름).

특수 필드

일련 번호 입력

- (1) 메시지 편집기  가 선택된 상태에서 스크롤 키를 눌러 기능 키 옵션을 검색하고 *일련번호*를 선택합니다.

화면이 변경되어 일련번호 지정을 제어하는 파라미터가 표시됩니다. 여기에는 시작 번호(첫 번째 한도), 끝 번호(두 번째 한도)와 메시지 간 변경(증가값)이 포함됩니다. 시작 번호가 끝 번호 아래이면 변경(단계)이 증가됩니다(즉, 양수). 시작 번호가 끝 번호 위이면 변경(단계)이 자동으로 감소됩니다(즉, 음수). 필요한 경우 변경되기 전에 선택된 메시지 번호에 같은 일련번호를 입력할 수 있습니다(반복 카운트). 또한 일련번호의 언어는 영어(기본값), 아랍어 또는 페르시아어일 수 있습니다.

문자 종류의 접두어나 접미어와 두 일련번호 간의 배치 연결이 포함된 더 고급적인 일련번호를 설정할 수 있습니다. 영숫자 일련번호의 경우 알파벳과 숫자 부분이 업데이트되는 순서(우선 순위)를 선택할 수 있습니다. 다음 단계에서는 각 단계마다 1씩 늘리는 일련번호를 AA0000, AA0001에서 AX0000, 최대 KK1000까지 작성하는 예를 보여 줍니다.

- (2) ▲▼아래 및 위 커서 키로 강조표시 막대를 이동하여 일련번호의 상세정보를 선택하고 필요한 값을 입력합니다. 예를 들면 다음과 같습니다.

첫 번째 한도:..... 0
 두 번째 한도:..... 1000
 시작값:..... 0
 선행 제로:..... 예(중분 키로 선택됨)
 증가값:..... 1
 반복 카운트:..... 0
 언어: 영어

일련번호는 화면 아래쪽에 표시됩니다.

- (3) 복잡한 일련번호가 필요한 경우 고급 을 선택합니다.
 (4) 아래 및 위 커서 키로 강조표시 막대를 이동하여 일련번호의 상세정보를 선택하고 필요한 값을 입력합니다. 예를 들면 다음과 같습니다.

알파: 접두어(중분 키로 선택됨)
 배치 연결:..... 아니오(중분 키로 선택됨)
 우선순위:..... 숫자(중분 키로 선택됨)
 첫 번째 한도:..... AA
 두 번째 한도:..... KK
 소문자:..... A
 대문자:..... X
 시작값:..... AA

- (5) 키 옵션에서 확인 을 선택합니다.

교대 코드 입력

- (1) 메시지 편집기(✎)가 선택된 상태에서 스크롤 키를 눌러 기능 키 옵션을 검색하고 **교대 코드**를 선택합니다. 디스플레이가 교대 코드 화면으로 변경됩니다. 시작 및 중지 시간(24시간 시계 시스템에 따라 시간 및 분 단위)과 교대 코드 이름(문자열 열에 위치)의 형태로 교대 코드를 24개까지 입력할 수 있습니다. 위아래 커서 키를 사용하여 강조표시 막대를 이동하여 입력 또는 수정 중인 항목을 표시합니다.
- (2) 교대 코드를 입력합니다(예: 시작 08:30, 중지 12:30, 문자열 적색).
- (3) 키 옵션에서 **확인**을 선택합니다. 디스플레이가 변경되어 메시지가 표시되고 지정된 교대 코드 시작 및 중지 시간 내에서 현재 시간이 떨어질 경우 교대 코드 이름(예: 적색)이 커서 위치에 삽입됩니다. 교대 코드 시간이 시간 제한 범위를 초과할 경우 메시지의 교대 코드 위치는 빈 공간으로 표시됩니다.

텍스트 필드 입력

텍스트 필드는 사전 인쇄된 다른 정보와 겹치는 것을 피하는 등의 목적으로 메시지 내에 비워두는 빈 필드입니다.

- (1) 메시지 편집기(✎)가 선택된 상태에서 키 옵션에서 **텍스트 필드**를 선택합니다. 디스플레이가 텍스트 필드 화면으로 변경됩니다. 필드의 크기를 나타내는 값을 입력합니다(글자 수로 측정).
- (2) 키 옵션에서 **확인**을 선택합니다. 메시지가 다시 나타나면서 이전 단계에서 입력한 값의 공백이 커서 위치에 표시됩니다.

시스템 판독 가능 코드(MRC) 작성

다음 절차는 메시지 편집기에서 새 메시지 또는 구성 중인 메시지의 일부로 수행됩니다.

다음 절차를 수행하는 중에 다음 항목에 대한 파악이 필요합니다.

- (a) MRC 유형
- (b) MRC 유형에 적합한 MRC 데이터
- (c) MRC와 관련된 육안 판독 가능한 텍스트의 위치 확인. 일반적으로 바코드에 들여쓰지만 필요한 경우 다른 곳에 배치할 수도 있습니다.
- (d) 육안 판독 가능한 텍스트의 유형. 일반적으로 MRC와 동일한 데이터이며, 다음 절차에 따라 설정할 경우 MRC에 대한 수정 또는 업데이트 내용이 육안 판독 가능한 텍스트에 자동으로 적용됩니다 고급.

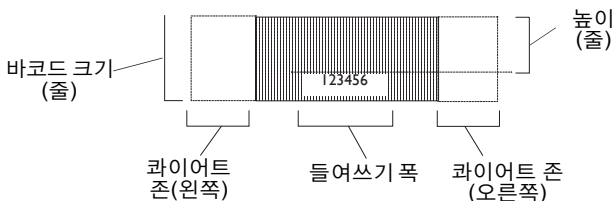

해당 절차 중에 화면 하단에 있는 키 라벨이 필요한 옵션을 표시하지 못할 수도 있습니다. 스크롤 키를 사용(23페이지 참조)하여 스크린 간에 키 옵션을 이동하는 동작과 화면의 라벨 아래의 키를 눌러 옵션을 선택하는 동작을 숙지해야 합니다.

화면에 제공된 설정을 선택하기 위해 위아래 커서 키를 사용하여 강조표시 막대를 이동하는 동작 또한 숙지해야 합니다.

바코드 작성

- (1) 화면의 커서를 확인하고 필수 MRC의 크기가 될 때까지 **폰트 크기** 옵션 키를 누릅니다.
- (2) **MRC** 옵션 키를 누르고 MRC 목록에서 바코드를 선택합니다.
- (3) **MRC 데이터** 누름 - 입력 화면이 비어 있는 상태로 표시되고 소프트 키가 변경됩니다. MRC에 포함할 데이터를 입력합니다. MRC 화면으로 돌아가려면 **확인** 을 누릅니다.
- (4) **고급** 키를 사용하여 비표준 옵션을 선택하고 **확인** 을 눌러 MRC 화면으로 돌아갑니다.
- (5) 간단한 바코드만 필요할 경우 **확인** 을 선택하면 바코드가 표시됩니다(선택한 바코드에 대해 데이터가 잘못된 경우 오류 메시지가 표시됨). 육안 판독 가능한 내용을 코드에 들여쓰려면 6단계대로 **고급** 을 선택합니다.

데이터를 직접 확인하고 편집하려면 MRC 이미지에 커서를 두고 **편집** 을 누릅니다.

- (6) 바코드 데이터는 바코드 다음에 육안 판독 가능한 형태로 인쇄하거나 그림에 표시된 대로 바코드에 들여쓰 수 있습니다. 일부 바코드(EAN 13)는 이중 들여쓰기를 사용합니다. **고급** 을 선택합니다.
- (7) **고급** 이 선택된 상태에서 들여쓰기 폭을 설정합니다. 정확한 측정을 위해 이 폭은 스트로크 단위로 측정되지만 데모 용도의 경우 1000과 같은 큰 수를 입력하여 바코드에서 사용할 수 있는 가장 큰 폭을 만듭니다.
- (8) 들여쓰기 위에 바코드 높이(줄 수)를 입력합니다(이전 페이지의 그림 참조).
- (9) 필요한 경우 바코드의 시작과 끝 지점에 콰이어트 존(빈 공백)을 제공하기 위한 값(스트로크 단위)을 입력할 수 있습니다.
- (10) **확인** 을 선택하여 바코드 화면으로 돌아갑니다.
- (11) **확인** 을 선택하여 메시지 편집기 화면으로 돌아갑니다. 바코드에 들여쓰기가 표시됩니다.

- (12) 화면 전면의 커서를 확인하고 필수 바코드의 크기가 될 때까지 폰트 크기 옵션 키를 누릅니다. 바코드 텍스트가 들어쓰기에 맞을 경우 높이가 들어쓰기에 적합하거나 텍스트가 바코드 외부에 맞게 됩니다. 그런 다음 커서를 사용하여 필요한 위치로 커서를 이동합니다.
- (13) MRC 텍스트 를 선택하거나 바코드가 두 개의 들어쓰기를 사용할 경우 (17) 단계로 이동합니다.
- (14) 문자 수를 강조표시하고 바코드 문자 수를 입력합니다.
- (15) 확인 을 선택합니다.
- (16) 육안 판독 가능한 텍스트를 포함한 바코드가 표시됩니다. 필요한 경우 문자 공백 또는 가상 공백(Shift + Space 키)을 입력하여 이 텍스트의 위치를 다시 조정할 수 있습니다.
- (17) 두 개의 들어쓰기를 사용하는 바코드에서 육안 판독 가능한 문자를 선택하면 두 개의 위치에 배치됩니다. MRC 텍스트 를 선택합니다.
- (18) 문자 수를 선택하고 첫 번째 들어쓰기에 삽입할 문자 수(일반적으로 총 수의 절반)를 입력합니다. 오프셋 값을 0으로 둡니다.

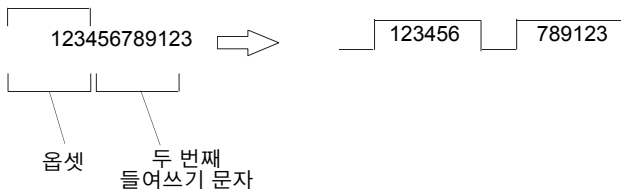

- (19) 확인 을 선택하고 첫 번째 들어쓰기에 필수 문자가 표시되는지 확인합니다. 필요한 경우 두 번째 들어쓰기의 시작 지점으로 커서를 이동합니다.
- (20) MRC 텍스트 를 다시 선택합니다.
- (21) 오프셋을 선택하고 표시하지 않아도 되는 문자 수를 입력합니다. 문자 수를 선택하고 두 번째 들어쓰기에 삽입할 오프셋 범위 이상의 문자 수(일반적으로 총 수의 절반)를 입력합니다.
- (22) 확인 을 선택하고 첫 번째 및 두 번째 들어쓰기에 필수 문자가 표시되는지 확인합니다.

로고 불러오기

프린터로 로고 파일(.dat 파일)을 가져오려면 다음을 수행합니다.



- (1) 손목 보호대를 착용하고 전자장치 내부 도어에 끼우면서 .dat 파일이 들어 있는 PCMCIA 카드를 삽입합니다.
- (2) 메모리 카드 메뉴를 입력하고 "로고 불러오기"를 누릅니다.

단일 로고 불러오기

프린터로 단일 로고 파일(.lgo 파일)을 가져오려면 다음을 수행합니다.

- (1) 손목 보호대를 착용하고 전자장치 내부 도어에 끼우면서 .dat 파일이 들어 있는 PCMCIA 카드를 삽입합니다.
- (2) 메시지 보관함 메뉴를 입력하고 "로고 보관함", "불러오기 p:\\"를 차례로 누릅니다.

메시지 저장

- (1) 메시지 보관함 키 를 누릅니다. 화면이 변경되고 이전 메시지의 이름이 표시될 수 있습니다. - 무시하십시오.
- (2) 화면 하단에 있는 키 옵션 중에서 **메시지 저장** 을 선택합니다(라벨 아래의 키 누름).
- (3) 메시지 이름(예: "Example")을 입력합니다.
- (4) 키 옵션에서 **확인**을 선택합니다(라벨 아래의 키 누름).

메시지 인쇄

- (1) 메시지 편집기가 선택된 상태에서 스크롤 키를 눌러 키 옵션을 검색하고 **메시지 인쇄** 를 찾습니다.
- (2) **메시지 인쇄** 아래의 키를 누르면 '메시지 인쇄 준비' 프롬프트가 표시됩니다. 프린터가 인쇄 준비 상태일 경우 이제 메시지가 각 인쇄 신호마다 인쇄됩니다.

참고: 온라인 메시지가 변경된 경우에는 메시지 인쇄 버튼을 다시 눌러야 변경이 적용됩니다.

인쇄 매개 변수

메시지를 작성하고 나면 인쇄 설정에서 오프셋, 높이 및 폭, 지연, 방향 등과 같은 설정할 인쇄 방식을 사용할 수 있습니다.

메시지 오프셋

참고: CP 옵션에서 사용할 수 없습니다.



상대: 인쇄 준비 완료	200
전진 오프셋 [스트로크]:	0
후진 오프셋 [스트로크]:	0
오프셋 모드:	글로벌 사용
메시지 오프셋	
취소	OK

일반 시작 및 필요한 인쇄 위치 간의 오프셋 입력을 허용합니다. 이 지연은 지연 인쇄 값에 추가됩니다.

- 전진 오프셋:..... 0-9999의 스트로크 오프셋(앞쪽 인쇄)을 입력합니다.
- 후진 오프셋:..... 0-9999의 스트로크 오프셋(역순 인쇄)을 입력합니다.
- 오프셋 모드:..... 설정/글로벌 사용을 선택합니다.
- 옵션:

설정: 여기에 설정된 값을 사용합니다.

글로벌 사용: 인쇄 설정의 설정을 사용합니다.



기능 키 옵션:

취소 변경 사항을 삭제합니다.





OK 새 설정을 적용합니다.

지연 인쇄

참고: 프린터 제공 시 각 인쇄 형식은 최소 지연 인쇄로 설정되어 있습니다. 나중에 사용할 수 있도록 이 값을 기록해야 합니다. 이 최소값 이하의 값을 입력하면 인쇄 시 오류 메시지가 표시됩니다. 기록된 최소값이 없는 경우 적용 가능한 값을 찾을 때까지 지연 인쇄를 증가시킵니다. 제품 감지기도 또는 프린트 헤드 위치를 다시 조정해야 합니다.

- (1) 인쇄 설정  키를 누릅니다.
- (2) 스크롤 키를 사용하여 화면 하단에서 키 옵션을 찾아 지연 인쇄  를 선택합니다.
- (3) 제품에 대한 메시지를 정확하게 인쇄하는 데 필요한 위치 변경을 제공하는 스트로크 수를 입력합니다.
- (4) 화면 하단에 있는 키 옵션 중에서 확인  을 선택합니다.











문자 높이 및 폭

- (1) 인쇄 설정이 계속 선택되어 있는 상태에서 화면 하단에 있는 키 옵션 중에서 높이 조정  을 선택합니다.
- (2) 필요한 높이 값을 입력합니다.
- (3) 화면 하단에 있는 키 옵션 중에서 확인  을 선택합니다.
- (4) 스크롤 키를 사용하여 화면 하단에서 키 옵션을 찾아 폭 조정  을 선택합니다.
- (5) 필요한 폭 값을 입력합니다.
- (6) 화면 하단에 있는 키 옵션 중에서 확인  을 선택합니다.

메시지 방향

역순 인쇄

메시지는 인쇄할 때마다 역순으로 인쇄하거나 특정 수의 제품 또는 인쇄 다음에 정상 방향 및 역순 방향 간에 전환하여 인쇄할 수 있습니다.

- (1) 인쇄 설정  키를 누릅니다.
- (2) 화면 하단에 있는 키 옵션 중에서 역순 제어  를 선택합니다.
- (3) 증분  키를 사용하여 역순 방향을 온으로 설정합니다.
- (4) 연속적인 역순 인쇄는 화면 하단에 있는 키 옵션 중에서 확인  을 선택합니다.
- (5) 또는 정상 방향 및 역순 방향 간의 전환을 제어하려면 동적 제어  를 선택합니다.
- (6) 동적 제어가 이미 작동 중이 아닐 경우 화면에 역순 방향 프롬프트가 표시됩니다. 증분  키를 사용하여 온을 선택합니다.
- (7) 필요에 따라 카운트 제품  또는 반복 횟수를 선택합니다.
- (8) 증분  키를 사용하여 초기 방향을 온(역순) 또는 오프(정상)로 설정합니다.
- (9) 위 또는 아래  커서 키를 사용하여 강조표시 막대를 카운트로 이동하고 각 전환 간의 제품 수를 입력합니다.
- (10) 특수 설정 화면으로 돌아가려면 화면 하단에 있는 키 옵션 중에서 확인  을 선택합니다.

동적 작업을 취소하고 연속 작업으로 돌아가려면 정적 제어를 선택합니다.

역립 인쇄

메시지는 인쇄할 때마다 역립으로 인쇄하거나 특정 수의 제품 또는 인쇄 다음에 정상 방향 및 역립 방향 간에 전환하여 인쇄할 수 있습니다. 설정은 역순 인쇄(아래)와 유사한 절차를 따르지만 특수 설정 메뉴에서 **역립 제어**  를 선택합니다.

반복 인쇄

참고: CP 옵션에서 사용할 수 없습니다.



상태: 인쇄 준비 완료	240
모드 반복:	해제/카운트/연속
카운트 반복:	0
간격 반복:	2
매 반복마다 업데이트 수는:	아니오
제품 종료 사용:	예
반복	
취소	OK

연속 인쇄 선택 또는 특정 수 및 피치 값에 대한 반복 카운트 또는 인쇄 설정에서 입력한 글로벌 설정을 허용합니다. 시계, 교대 코드, 일련번호 등의 메시지 내용은 메시지가 인쇄될

때마다 또는 새 제품이 감지될 때만 업데이트될 수 있습니다.

- 모드 반복:..... 해제/카운트/연속/글로벌 사용을 선택합니다.
- 카운트 반복:..... 1-99를 입력합니다.
- 반복 피치:..... 2-9999를 입력합니다.
- 매 반복마다 업데이트 수: ? 예/아니오를 선택합니다.
- 제품 종료 사용: ?..... 예/아니오를 선택합니다.

옵션:

- 글로벌 사용: 인쇄 설정의 설정을 사용합니다.
- 카운트: 반복 카운트 값을 사용합니다.
- 연속: 연속으로 반복합니다.

기능 키 옵션:

- 취소 변경 사항을 삭제합니다.
- OK 새 설정을 적용합니다.

메시지 불러오기

참고: CP 옵션에서 사용할 수 없습니다.



상태: 인쇄 준비 완료		780
		001
이미 존재합니다. 덮어쓸까요?		
메모리 카드: 덮어 쓸까요?		
취소	건너뛰기	모두 덮어쓰기

PCMCIA 카드에서 전체 메시지 집합을 가져오는 것을 허용합니다.

프린터 보관함에 이미 존재한다는 메시지가 표시될 경우 가져온 메시지가 이전 메시지를 덮어쓸

수 있다는 확인을 요청하는 프롬프트가 화면에 표시됩니다.

기능 키 옵션:

취소 아무 동작 없이 이전 화면으로 돌아갑니다.

건너뛰기 덮어쓰지 마십시오.

덮어쓰기 화면에 나타난 메시지를 덮어씁니다.

모두 덮어쓰기 모든 메시지를 덮어씁니다.

메시지 내보내기

참고: CP 옵션에서 사용할 수 없습니다.



상태: 프린터 꺼짐		120
메모리 카드		
메시지 내보내기	메시지 불러오기	로그 내보내기
		로그 불러오기

전체 메시지 보관함을 PCMCIA 카드로 내보내는 것을 허용합니다. PCMCIA 카드의 기존 메시지 집합을 모두 덮어쓰게 됩니다.

장애 발견

프린터 고장

다음 문제에는 다음과 같은 원인과 해결 방법이 있을 수 있습니다.

표시등이 켜지지 않음

전원 오류

전원을 복구합니다.

퓨즈 오류

퓨즈를 교체합니다.

기계에서 인쇄되지 않음

메시지 오류

데이터 입력을 확인합니다.

제품 감지기가 분리되었거나 고장남

감지기를 확인합니다.

폭 제어가 너무 낮게 설정됨

폭 제어를 리셋합니다.

샤프트 엔코더 고장

샤프트 엔코더와 커넥터를 확인합니다.

외부 스트로크 소스가 선택됨(엔코더가 장착되지 않은 경우)

내부 스트로크 소스로 변경합니다.

메시지 인쇄를 누르지 않았음

메시지 보관함 또는 메시지 편집기에서 메시지 인쇄를 누릅니다.

인쇄 위치 부정확

지연 인쇄가 잘못됨

지연 인쇄 데이터를 다시 입력합니다.

제품 감지기 정렬이 잘못됨

감지를 다시 정렬합니다.

메시지 시작 또는 끝 부분에 공백 입력됨

입력 데이터에서 고정 공백을 제거합니다.

인쇄 크기가 너무 작음

문자 높이 정렬이 잘못됨

인쇄 높이를 조정합니다.

굴절판 사용 젯트 정렬이 잘못됨

젯트 정렬을 확인합니다.

잉크 압력이 너무 높음

확인 후 필요한 경우 압력을 리셋합니다.

굴절판에서 용매 감지(청소 후)

굴절판을 말립니다.

프린터 헤더가 제품에 너무 근접 배치됨

프린트 헤드의 위치를 확인합니다.

잘못된 노즐 크기 장착

확인 후 필요한 경우 교체합니다.

거터 잉크 과다

거터 필터가 막힘

거터 필터를 교체합니다.

거터 튜브가 막힘

거터를 씻어냅니다.

거터에서 에어가 누출되어 진공이 되지 않음

거터 회로의 누출을 확인합니다.

진공 펌프 헤드 결함

펌프 헤드를 확인하고 교체합니다.

압력 설정이 잘못됨

압력을 조정합니다.



이 사용자 가이드, 6-0199549 팩의 부분. Domino 제품을 어떻게 운영하는가를 보여 준다. 상세 사항은 CD-ROM에 포함된 제품 매뉴얼을 참조하십시오.

도미노 코리아.

경기도 성남시 수정구
복정동 694 번지
리치타운 빌딩 1~3 층
Tel: +02-797-1811
Fax: 02-796-8817

Domino Printing Sciences plc

Bar Hill
Cambridge CB23 8TU
England
Tel: +44 (0)1954 782551
Fax: +44 (0)1954 782874
Email: enquiries@domino-uk.com