

Referenzhandbuch für Bediener M230i-DTP100 & M230i-DTP150

■ SICHERHEITSVORKEHRUNGEN

Das Produkthandbuch muss vor der Installation und dem Betrieb Ihres M230i-series Geräts gelesen werden.

Lesen Sie das Kapitel „Sicherheitsvorkehrungen“ sorgfältig durch, bevor Sie fortfahren. Das Produkthandbuch befindet sich auf dem beiliegenden USB-Stick.

Hinweis: *Dieses Dokument ist nur eine Ergänzung zum Produkthandbuch.*

WARNUNG



- **Vor der Durchführung jeglicher Reinigungs- oder Wartungsarbeiten am Gerät die Strom- und Druckluftversorgung trennen.**
- **Vor dem Öffnen von Abdeckungen die gesamte Spannungsversorgung ausschalten (Stecker ziehen). Dieses Gerät führt potenziell lebensgefährliche Spannungen.**
- **Kein Wasser oder andere Flüssigkeiten direkt auf das Gerät gießen.**



- **Bei laufendem Betrieb der Maschine ist darauf zu achten, dass sich Hände, Haare, Kleidung, Schmuck, Werkzeuge usw. in ausreichendem Abstand zu beweglichen Teilen befinden.**
- **Das Gerät nicht bei abgenommenen Schutzabdeckungen einschalten.**
- **Alle einschlägigen Sicherheitsvorkehrungen im Umgang mit Druckluft befolgen.**

ACHTUNG



- *Die beweglichen Teile des Geräts nicht mit scharfkantigen oder metallischen Objekten manipulieren, da es hierdurch zu Funktionsstörungen und möglicherweise zur Beschädigung des Geräts kommt.*
- *Darauf achten, dass keine scheuernden Staubpartikel in den Druckmechanismus gelangen, da hierdurch die Betriebslebensdauer des Druckkopfs verkürzt wird.*
- *Beim Etiketten- oder Thermotransferbandwechsel grundsätzlich die entsprechenden Anweisungen befolgen. Nur zugelassene Etiketten und Thermotransferbänder verwenden.*
- *Thermopapier nicht an Orten lagern, an denen es direkter Sonneneinstrahlung, hohen Temperaturen, hoher Luftfeuchtigkeit oder hohem Staubaufkommen ausgesetzt ist.*
- *Das Äußere des Geräts mit einem trockenen, fusselfreien Tuch oder, falls erforderlich, mit einer milden Lösungsmittelreinigung und einem feuchten Tuch abwischen.*
- *Keine starken Lösungsmittel zum Reinigen der Oberflächen verwenden.*

■ DTP-GERÄT AN OBERFLÄCHE FESTSCHRAUBEN

WARNUNG

Das DTP-Gerät kann beim Wechseln der Etikettenrollen umkippen. Fixieren Sie daher das DTP-Gerät grundsätzlich an der Tischplatte oder am Gestell.

Fixieren Sie Schrauben, Muttern und Bolzen durch die Löcher in den Füßen des Druckers und der Tischplatte bzw. des Gestells, um sicherzustellen, dass der Gerätebetrieb nicht durch extreme Vibrationen und Kippgefahr beeinträchtigt wird.

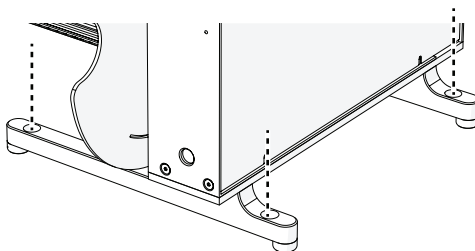

■ EIN-/AUSSCHALTEN DER SPANNUNGSVERSORGUNG

Die Stromversorgung wird mit dem Hauptschalter des Controllers ein- und ausgeschaltet. Er befindet sich an der Rückseite des Controllers.

CONTROLLER

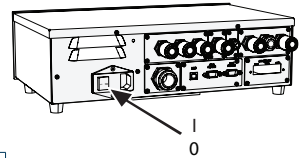

■ DRUCKER STARTEN

ANHALTEN	STARTEN
<i>Eine der Aktionen ausführen</i>	<i>Alle Aktionen müssen durchgeführt werden</i>
<ul style="list-style-type: none"> • Druckkopfbügel anheben. 	<ul style="list-style-type: none"> • Druckkopfbügel absenken.
<ul style="list-style-type: none"> • Die Haube entfernen. 	<ul style="list-style-type: none"> • Die Haube anbringen.
<ul style="list-style-type: none"> • Die Stromversorgung ausschalten. 	<ul style="list-style-type: none"> • Die Stromversorgung einschalten.

DRUCKKOPFBÜGEL

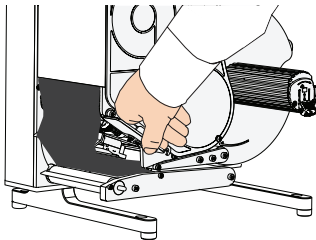

HAUBE

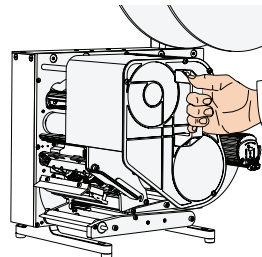

■ CONTROLLER-BEDIENFELD

Aktion/Beschreibung



Setup-Modus aufrufen
Änderungen bestätigen



Ohne Änderungen beenden
Im Menü schrittweise rückwärts gehen



Zum nächsten oder vorherigen Menüpunkt wechseln
Einen Wert verringern/erhöhen







Etikettier-System neu starten
Etikettenplatzierung durchführen
Hinweis: Dies ist eine Konfiguration, weitere Informationen finden Sie im Abschnitt zum Setup-Programm



Graues Testetikett drücken
Lange drücken, um aktuell ausgewähltes Etikett zu drucken
Hinweis: Die Nummerierung des Etiketts bleibt unverändert



Etikett drücken
Je nach Konfiguration: zuletzt gedrucktes Etikett erneut drucken, neues Etikett drucken, gar nicht drucken

LEDs	LED leuchtet/blinkt, um anzuzeigen:
 RESET	System wurde zurückgesetzt, um Vorgang zu starten.
 FEHLER	Fehler im Prozess, z. B. keine Etiketten, kein Thermotransferband, Druckkopf nicht abgesenkt usw.
 ETIKETTEN-LÜCKE	Die Lücke zwischen den Etiketten auf der Rolle.
 EIN/AUS	Die Stromversorgung ist eingeschaltet.

■ ETIKETTENPOSITIONIERUNG

Die Positionierung der Etiketten kann je nach Einstellung auf zwei Arten erfolgen.

- **Druckkopf schließen** (empfohlenes Standardverfahren)

Den Druckkopfbügel absenken und die ENTER-Taste  drücken, um die Etiketten zuzuführen und zu platzieren

Hinweis: *Druckkopfbügel anheben und absenken, um die Etikettenpositionierung zu wiederholen.*

- **Reset/Einschalten**

Die RESET-Taste  drücken, um die Etiketten zuzuführen und zu platzieren.

Nach der korrekten Positionierung der Etiketten hat der Drucker die Länge der Etiketten gemessen und ist einsatzbereit.

■ WECHSELN DES THERMOTRANSFERBANDS

1. Druckkopfbügel anheben.

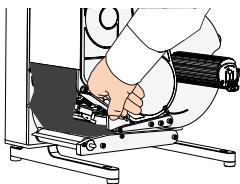

2. Die Haube entfernen.

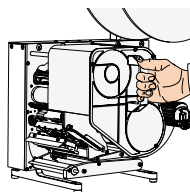

3. Die beiden Knöpfe (a, b) gegen den Uhrzeigersinn drehen, um die Thermotransferbandrollen zu lösen.
4. Beide Rollen herausziehen und entnehmen.
5. Eine leere Rolle auf die Bandaufnehmerrolle (a) setzen.
6. Vorsichtig den Drucker reinigen. Anweisungen hierzu finden Sie auf Seite 5.
7. Eine neue Thermotransferbandrolle (b) einsetzen, siehe Abbildung zur Etikettenführung am Drucker.

Hinweis: *Das Thermotransferband darf nicht durch den Etikettenlückensensor (c) geführt werden.*

Hinweis: *Darauf achten, dass die Farbschicht nach außen zeigt.*

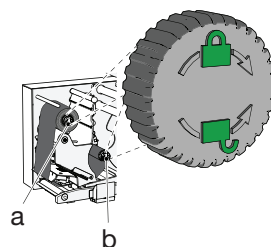

8. Die Knöpfe (a, b) im Uhrzeigersinn drehen, um die Thermotransferbandrollen zu befestigen.
9. Den Druckkopfbügel absenken, die Andruckrolle schließen und die Haube wieder aufsetzen.
10. Platzierung der Etiketten durchführen, siehe oben.

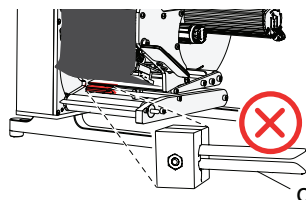

■ WECHSELN DER ETIKETTENROLLE

1. Druckkopfbügel anheben.
2. Die leere Etikettenrolle (b) entfernen.
 - Die Verriegelung (a) an der äußeren Scheibe entfernen.
 - Die Scheibe und die leere Etikettenrolle (b) entfernen.
3. Die Trägerpapierrolle (c) entfernen.
 - Die Klemmnut mithilfe des Hebels öffnen und die Trägerpapierrolle lösen.
 - Die Trägerpapierrolle herausziehen.
4. Vorsichtig den Drucker reinigen.
Anweisungen hierzu finden Sie auf Seite 5.
5. Eine neue Etikettenrolle einlegen und entsprechend der Abbildung zur Etikettenführung am Drucker führen.

Hinweis: Die Etiketten müssen durch den Etikettenlückensensor (d) geführt werden.

6. Das Trägerpapier zum Trägerpapieraufwickler ziehen.

Hinweis: Sicherstellen, dass dieser Teil des Trägerpapiers frei von Etiketten und Kleberesten ist.

- Das Trägerpapier in die Nut (e) einführen.
- Die Klemmnut mithilfe des Hebels (f) verriegeln. Darauf achten, dass sie ordnungsgemäß geschlossen ist.
- Die Walzenrolle drehen, bis das Trägerpapier straff ist (g).

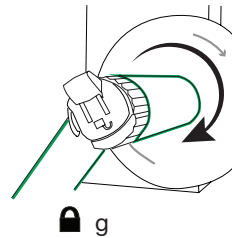
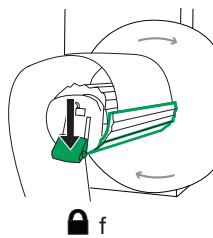
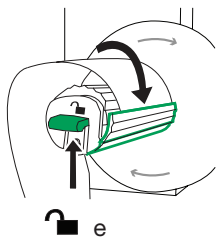
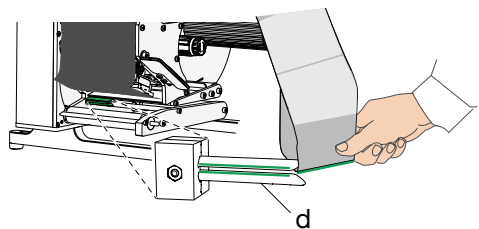
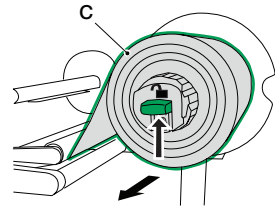
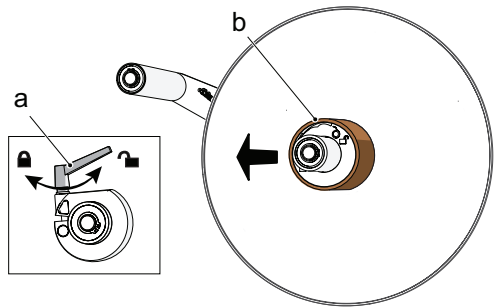

7. Druckkopfbügel absenken.
8. Etikettenpositionierung durchführen, siehe Seite 3.

■ WARTUNG

Achtung: *NIEMALS mit einem scharfen, metallischen oder scheuernden Gegenstand Klebereste oder Verschmutzungen vom Thermodruckkopf oder anderen Teilen abkratzen.*

Hinweis: *Nur vom Hersteller zugelassene Reinigungstücher zum Reinigen des Druckers verwenden.*

Vor dem Reinigen des Druckers

1. Stromversorgung ausschalten.
2. Druckkopfbügel anheben.

Reinigen des Druckkopfs

Den Thermodruckkopf (b) nach jeder Thermotransferbandrolle reinigen.



1. Etwaige Staubpartikel und Flusen mit Druckluft oder einer Bürste behutsam aus dem Druckmechanismus entfernen.
2. Den Thermodruckkopf mit den Reinigungstüchern abwischen.

Reinigen von Walzen- und Bandaufnahmerolle



1. Die Etiketten/das Thermotransferband vorsichtig zur Seite herausziehen.
2. Die Reinigungstücher gegen die Walzenrolle (d)/ Bandaufnahmerolle (a) reiben und die Rolle langsam mit der Hand drehen, bis sie vollkommen sauber ist.

Hinweis: *Damit die Rolle manuell gedreht werden kann, muss die Stromversorgung ausgeschaltet sein.*

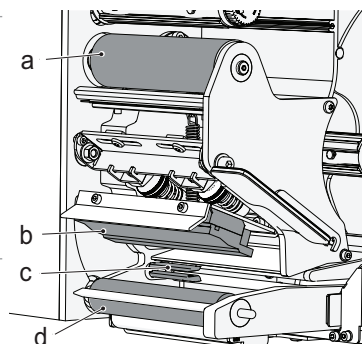

- a. Walzenrolle für Thermotransferbandaufnahme
- b. Druckkopf
- c. Etikettenlückensensor
- d. Walzenrolle

Reinigen des Etikettenlückensensors

Mit Druckluft, einer kleinen Bürste oder der Kunststoffdüse eines Staubsaugers sämtlichen Papierstaub und Etikettenreste vom Etikettenlückensensor (c) entfernen.

Achtung: *Darauf achten, den Sensor beim Reinigen nicht zu verbiegen.*

Hinweis: *Überprüfen, ob der Etikettenlückensensor parallel zum Etikett ausgerichtet ist.*

Nach Reinigung des Etikettenlückensensors eine Etikettenpositionierung vornehmen, siehe Seite 3.

Applikator und Vakuumpalte

Das Äußere des Geräts mit einem trockenen, fusselfreien Tuch oder, falls erforderlich, mit einer milden Reinigerlösung und einem feuchten Tuch abwischen.

Alle Verschmutzungen, Ablagerungen und Klebereste von der Vakuumpalte entfernen und dafür Etikettenlöser oder ein gleichwertiges Spray verwenden. Darauf achten, dieses nicht auf Gummierollen zu sprühen.

■ GRUNDREINIGUNGS- UND WARTUNGSPLAN

Weitere Informationen finden Sie im Produkthandbuch zu Print & Apply.

TÄGLICHER REINIGUNGSPLAN (10 Minuten) ...	WÖCHENTLICHER REINIGUNGSPLAN (10-20 Minuten)
Außenflächen des Geräts reinigen.	TÄGLICHE Reinigung durchführen.
Unterstützenden Anblasschlauch reinigen.	Trägerpapieraufwickler auf Reibung prüfen.
Etikettenlückensensor reinigen.	Walzen- und Bandaufnahmerolle auf Schäden und Verschmutzung prüfen.
Prüfen, dass Etikettenposition 1 mm von Spendekante entfernt ist.	Maschinenstopp und Not-Aus prüfen (falls vorhanden).
... ODER BEIM WECHSELN VON MEDIENROLLEN	MONATLICHER REINIGUNGSPLAN (20-30 Minuten)
Den Druckkopf reinigen.	TÄGLICHE und WÖCHENTLICHE Reinigung durchführen.
Walzen- und Bandaufnahmerolle reinigen.	Funktionsfähigkeit des Etikettenlückensensors prüfen.
	Spannung der Antriebsriemen prüfen.
	Antriebsriemen auf Verschleiß prüfen.
	Druckkopf auf Verschleiß prüfen.

■ FEHLERBEHEBUNG – ERSTE PRÜFUNG

Bevor Sie einen Techniker rufen, lesen Sie die folgenden Problemlösungen.

PROBLEMBEREICH	MÖGLICHE URSACHE
Drucker druckt nicht.	Spannungs-/Luftzufuhr ist nicht eingeschaltet.
	Netzkabel ist lose.
	Druckkopf nicht abgesenkt.
	Die Druckerhaube ist nicht ordnungsgemäß aufgesetzt.
	Die Etiketten und das Thermotransferband sind nicht richtig eingelegt.
Schlechte Druckqualität.	Das Thermotransferband ist nicht richtig eingelegt.
	Thermodruckkopf ist verschmutzt.
	Walzenrolle ist beschädigt oder verschmutzt
Die Etiketten stoppen nicht an der richtigen Position.	Falsches Etiketten- und/oder Bandmaterial.
	Die Etiketten verrutschen auf der Rolle. Alle Rollen reinigen.
	Der Etikettenlückensensor muss kalibriert werden.
Funktionsstörung der Trägerbandaufwicklung.	Die Walzenrolle ist verschlissen.
	Das Thermotransferband ist nicht richtig eingelegt.
Knicke im Thermotransferband.	Die Druckkopfkabel berühren das Thermotransferband.
	Das Thermotransferband ist nicht richtig eingelegt.