

Operaatori viitejuhend

M230i-T4/T6 & M230i-TB4/TB6

OHUTUSABINÕUD

Enne M230i-series seadmete paigaldamist ja kasutamist tuleb lugeda tootejuhendit. Enne jätkamist lugege hoolikalt läbi peatükk „Ohutusabinõud“. Tootejuhend asub kaasasoleval USB-pulgal.

Märkus. Käesolev dokument on ainult täienduseks tootejuhendile.

HOIATUS



- Enne seadme puhastamist või hooldamist lülitage elektrivool välja ning lahutage suruõhuühendus.
- Enne kaante avamist lahutage elektritoide. Selle seadme pinge on potentsiaalselt surmav.
- Ärge valage vett või muud vedelikku otse seadmele.



- Hoidke käed, juuksed, riided, ehted, tööriistad jne liikuvatest osadest eemal, kui seade töötab.
- Ärge kasutage seadet, kui kaitsekatted on eemaldatud.
- Järgige kõiki asjakohaseid ohutusabinõusid seoses suruõhu kasutamisega.

HOIATUS



OHUALA

Muljumisoht

Peamine oht on sõrmede muljumine, kui etikettija naaseb lähteasendisse. Hoidke käed ja sõrmed masinast eemal, kui see töötab.

Enne sellesse piirkonda sisenemist lülitage vool välja ning katkestage õhuvarustus.

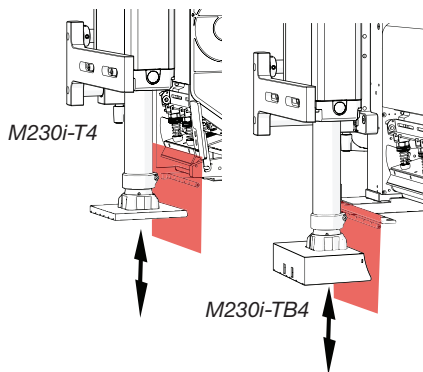

ETTEVAATUST!



- Ärge katsuge seadme töötavaid osi teravate või metallist esemetega, kuna see võib põhjustada tööhäireid ja kahjustusi.
- Ärge laske abrasiivseid tolmuosakesi printimismehhanismi sattuda, sest see lühendab prindipea kasutusiga.
- Järgige alati etikettide ja/või lindi vahetamise juhiseid. Kasutage ainult heakskiidetud etikette ja linte.
- Ärge hoidke paberivaru kohas, kuhu päike otse paistab või kus on kõrge temperatuur, suur õhuniiskus või palju tolmu.
- Puhastage seadme väliskülge kuiva ebemevaba lapiga, vajaduse korral kasutage maheda pesuvahendi lahust ja niisket lappi.
- Ärge kasutage tugevaid lahusteid ühelgi seadme pinnal.

■ TOIDE SISSE/VÄLJA

Lülitage elektrivool sisse/välja kontrolleri pealülitiga. Pealüiti asub kontrolleri tagaküljel.

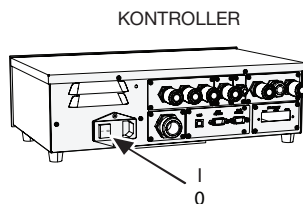

■ PRINTERI JA ETIKETTIJA LIIKUMINE

PEATAMISEKS <i>tehke üks tegevustest</i>	KÄIVITAMISEKS <i>tuleb teha kõik tegevused</i>
<ul style="list-style-type: none"> Tõstke prindipea tõstekäepide üles. 	<ul style="list-style-type: none"> Langetage prindipea tõstekäepide.
<ul style="list-style-type: none"> Etikettijast rõhu väljalaskmiseks vajutage ühte ootel/lähtestamise nuppu. 	<ul style="list-style-type: none"> Etikettija survestamiseks vajutage ühte ootel/lähtestamise nuppu.
<ul style="list-style-type: none"> Eemaldage kaas. 	<ul style="list-style-type: none"> Pange kaas paika.
<ul style="list-style-type: none"> Suruõhutoite lahutamiseks ja etikettijast rõhu väljalaskmiseks tõmmake sulgurventiili ülespoole. 	<ul style="list-style-type: none"> Suruõhutoite ühendamiseks ja etikettija survestamiseks vajutage sulgurventiil alla.

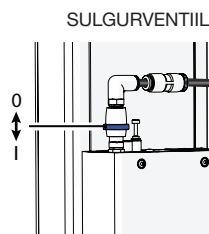

OOTEL/LÄHTESTAMISE NUPP

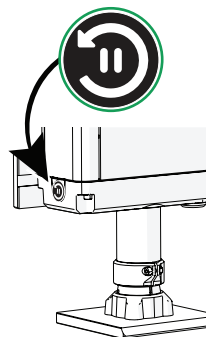

PRINDIPEA TÕSTEKÄEPIDE

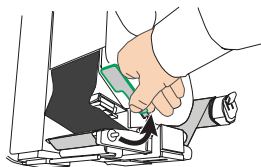

KAAS

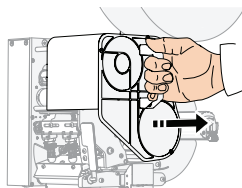

■ KONTROLLERI PANEEL

Tegevus/kirjeldus



Vajutage häälestusrežiimi sisenemiseks
Vajutage muudatuste kinnitamiseks



Vajutage, et väljuda ilma muudatusteta
Vajutage, et liikuda menüüs tagasi



Vajutage, et minna eelmise/järgmise menüü või elemendi juurde
Vajutage väärtuse vähendamiseks/suurendamiseks



Vajutage printimis- ja pealekandmiseseadme taaskäivitamiseks
Vajutage etiketi positsioneerimiseks
Märkus. See on konfiguratsioon, lisateavet leiате häälestusprogrammist



Vajutage, et printida hall katsetikett
Hetkel valitud etiketi printimiseks vajutage pikalt
Märkus. See ei mõjuta etikettide loetelu



Vajutage etiketi printimiseks
Sõltuvalt konfiguratsioonist: printida viimati printitud etikett uuesti, printida uus etikett või üldse mitte printida

LEDID

● LÄHTESTA

● TÕRGE

■ ETIKETIVAHE

● TOIDE

LED põleb/vilgub, et näidata:

et süsteem on protsessi alustamiseks lähtestatud;

tõrget protsessis, näiteks etikettide puudumine, lindi puudumine, prindipea üleväljast;

rullis olevate etikettide vahet;

et toide on sisse lülitatud.

ETIKETI POSITSIONEERIMINE

Olenevalt häälestusest saab etiketi positsioneerida kahel viisil.

- **Pea lähedal** (vaikimisi ja soovitatav meetod)

Etikettide etteandmiseks ning positsioneerimiseks langetage prindipea tõstekäepide

ja vajutage ENTER-nuppu .**Märkus.** Tõstke ja langetage prindipea tõstekäepide, et etiketi positsioneerimist korrata.

- **Lähtestamine/sisselülitamine**

Vajutage etikettide etteandmiseks ja positsioneerimiseks nuppu RESET .

Pärast etikettide positsioneerimist on printer mõõtnud etikettide pikkuse ja on kasutusvalmis.

LINDI VAHETUS

1. Tõstke prindipea tõstekäepide üles.

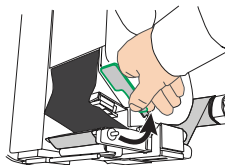

2. Avage koorimisrull.

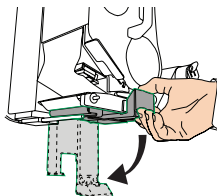

3. Eemaldage kaas.

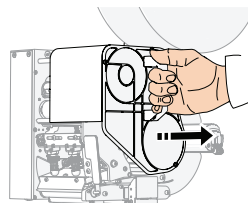

4. Keerake kahte nuppu (a, b) vastupäeva, et lindirullid vabastada.
5. Tõmmake mõlemad rullid välja ja eemaldage.
6. Asetage tühi rull lindi pealevõturullile (a).
7. Puhastage printer hoolikalt. Juhiseid vt lk 5.
8. Paigaldage uus lindirull (b) vastavalt printeril olevale diagrammile.

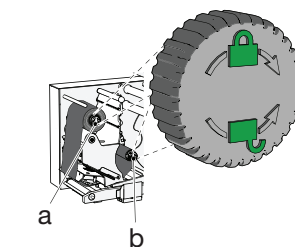
Märkus. Lint EI TOHI läbida etiketivahe andurit (c).**Märkus.** Jälgige, et lindi paigaldamisel oleks tindipool väljaspool.

9. Keerake lindirullide kinnitamiseks nuppe (a, b) päripäeva.
10. Langetage prindipea tõstekäepide, sulgege koorimisrull ja pange kaas tagasi.
11. Tehke etiketi positsioneerimine, vt ülaltpoolt.

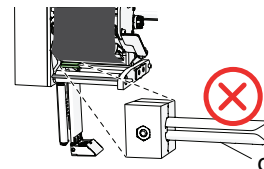

■ ETIKETIRULLI VAHETUS

1. Tõstke prindipea tõstekäepide üles ja avage koorimisrull, vt lk 3.
2. Eemaldage tühi etiketirull (b).
 - Lõdvendage välisketta lukustusplaati (a).
 - Eemaldage ketas ja tühi etiketirull (b).
3. Eemaldage aluspaberirull (c).
 - Avage pesa hoova abil ja vabastage aluspaberirull.
 - Lükake aluspaberirull välja.
4. Puhastage printer hoolikalt. Juhiseid vt lk 5.
5. Paigaldage uus etiketirull ja juhtige lint läbi vastavalt printeril olevale diagrammile.

Märkus. Veenduge, et etiketid läbiksid etiketivahe andurit (d).

6. Tõmmake aluspaber aluspaberi tagasikerijasse.

Märkus. Veenduge, et see osa aluspaberist oleks vaba etikettidest ja liimijääkidest.

- Pange aluspaber pesa (e).
- Sulgege pesa hoova abil (f). Veenduge, et see oleks korralikult suletud.
- Keerake rulli, kuni aluspaber on tihedalt kinni (g).

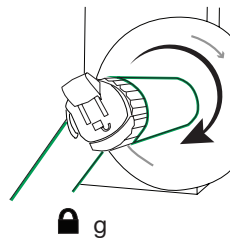
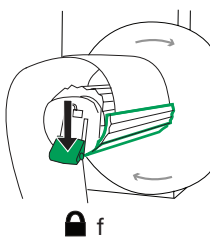
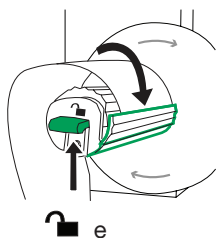
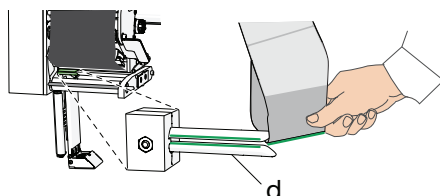
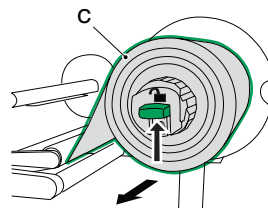
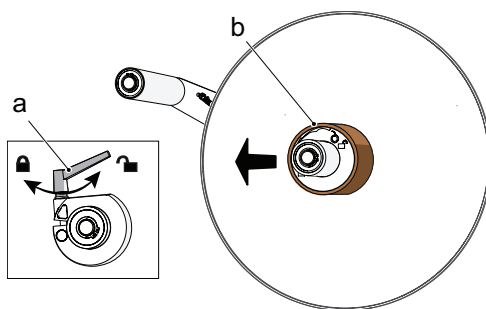

7. Langetage prindipea tõstekäepide ja sulgege koorimisrull.
8. Tehke etiketi positioneerimine, vt lk 3.

HOOLDUS

Ettevaatust! Ärge KUNAGI kasutage kõva, metallist või abrasiivset eset, et eemaldada prindipeast või muudest osadest liimi või muid aineid.

Märkus. Kasutage printeri puhastamiseks ainult tootja poolt heakskiidetud puhastuslappe.

Enne printeri puhastamist

1. Lülitage elektrivool välja ning katkestage õhuvarustus.
2. Tõstke prindipea tõstekäepide üles.
3. Avage koorimisrull.

Ligutage etikettijat

Ligutage etikettija printeri hoolduse hõlbustamiseks kõrvale. Keerake etikettija hoidiku hoobasid (a) ja lükake etikettija kõrvale (b).

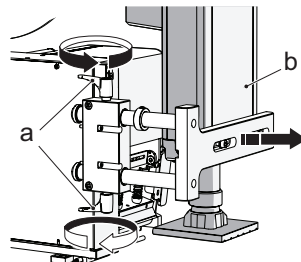

Puhastage prindipea

Puhastage prindipea (d) pärast iga lindirulli.



1. Puhuge või harjake kergelt ära kõik lahtised tolmuosakesed ja ebemed printimismehhanismis.
2. Pühkige prindipead puhastuslapiga.

Puhastage plaadirull ja lindi pealevõturrull



1. Tõmmake etiketid/liint ettevaatlikult külgsuunas välja.
2. Hõõruge plaadirulli (f)/lindi pealevõturrulli (c) puhastuslapiga ja pöörake rulli aeglaselt käsitsi, kuni see on täiesti puhas.

Märkus. Elektrivool peab olema välja lülitatud, et rulli saaks käsitsi keerata.

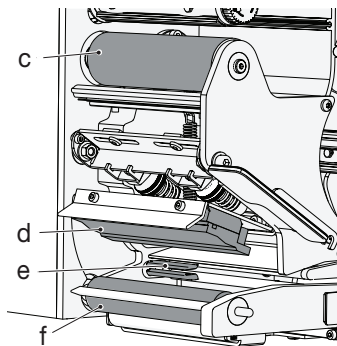

- c. Lindi pealevõturrull
- d. Prindipea
- e. Etiketivahe andur
- f. Plaadirull

Puhastage etiketivahe andur

Eemaldage kogu paberitolm ja etiketiosad etiketivahe andurilt (e) suruõhu, väikese harja või tolmuimeja plastotsakuga.

Ettevaatust! Olge ettevaatlik, et andurit selle puhastamisel mitte painutada.

Märkus. Kontrollige, et etiketivahe andur oleks etiketiga paralleelselt.

Pärast etiketivahe anduri puhastamist tehke etiketi positsioneerimine, vt lk 3.

Puhastage välispind ja etikettija padi

Puhastage seadme väliskülge kuiva ebemevaba lapiga, vajaduse korral kasutage niisket lappi ja maheda pesuvahendi lahust.

Eemaldage padjalt kogu mustus, praht ja liimijäägid, kasutades aerosooli „Label off“ või sarnast aerosooli ning vältides pihustamist kummirullidele.

■ PÕHIPUHAJUSTUSE JA HOOLDUSE AJAKAVA

Lisateavet leiate printimis- ja pealekandmiseseadme tootejuhendist.

IGAPÄEVANE AJAKAVA (10 minutit) ...	IGANÄDALANE AJAKAVA (10–20 minutit)
Puhastage seadme välispind.	Viige läbi IGAPÄEVANE ajakava.
Puhastage etikettija (etikettija padi jne).	Kontrollige aluspaberi tagasikerija hõõrdumist.
Puhastage abipuhuri toru.	Kontrollige, kas plaadirull ja lindi pealevõturull on kahjustatud või määrdunud.
Puhastage etiketivahe andur.	Kontrollige masina seiskamisnupu või hädaseis-kamisnupu toimimist (kui see on paigaldatud).
Kontrollige etikettija padja asendit.	
Kontrollige, et etikett oleks väljastusnokast 1 mm kaugusel.	IGAKUINE AJAKAVA (20–30 minutit)
Kontrollige etikettija liikumist.	Viige läbi IGAPÄEVANE JA IGANÄDALANE ajakava.
Kontrollige õhürõhku.	Kontrollige etiketivahe anduri toimimist.
Kontrollige etikettija mooduli vaakumfiltrit, vajaduse korral vahetage see välja.	Kontrollige veorihmade pingsust.
... VÕI MEEDIUMI VAHETAMISEL	Kontrollige veorihmade kulumist.
Puhastage prindipea.	Kontrollige prindipead puuduvate punktide suhtes.
Puhastage plaadirull ja lindi pealevõturull.	Kontrollige etikettija ning väljastusnoka joondust.

■ TÕRKEOTSING – ESIMENE KONTROLL

Enne tehniku kutsumist kontrollige järgmisi probleemilahendusi.

PROBLEEMI PIIRKOND	VÕIMALIK PÕHJUS
Printer ei prindi.	Toide/õhk ei ole sisse lülitatud.
	Võrgukaabel on lahti tulnud.
	Prindipea on üleval.
	Printeri kaas ei ole õigesti paigaldatud.
	Koorimisrull on avatud.
	Etiketid ja lint ei ole korrektselt läbi juhitud.
	Etikettija ei ole „lähteasendis“.
Kehv prindikvaliteet.	Vajutatud on masina seiskamisnupu/ hädaseiskamisnupu.
	Prindipea on määrdunud.
	Plaadirull on kahjustatud või määrdunud.
Etiketid ei peatu õiges asendis.	Vale etiketi- ja/või lindimaterjal.
	Etiketid libisevad rullidel. Puhastage kõik rullid.
	Etiketivahe andur vajab kaliibrimist.
Lindi tagasikerimine ei toimi õigesti.	Plaadirull on kulunud.
	Lint on valesti läbi juhitud.
Lint on kortsus.	Prindipea juhtmed puutuvad vastu linti.
	Lint on valesti läbi juhitud.