









<p> Power Supply / 电源 / 電源装置 / แหล่งจ่ายไฟ: 100-230 Vac, 50Hz/60Hz, 1.1kw</p> <p> Weight / 重量 / 重量 / น้ำหนัก: 37 kg</p> <p> Airflow (maximum) / 气流流速 (最大) / 流量 (最大) / กระแสอากาศ (สูงสุด): 400 m³/h</p> <p> Sound Rating / 噪声等级 / 音声レベル / ระดับเสียง: &lt; 60 dBA</p> <p> Environment Temperature / 环境温度 / 環境温度 / อุณหภูมิแวดล้อม: 5 - 45°C</p> <p> Environment Humidity / 环境湿度 / 環境湿度 / ความชื้นแวดล้อม: 10 - 90% non-condensing / 无凝结 / 結露なきこと / ไม่ควบแน่น</p>		
	 	
	<p><b>Daily Checks / 毎日検査 / 毎日の確認事項 / ตรวจสอบรายวัน</b></p> <ul style="list-style-type: none"> <li>Remove debris from the intake, exhaust and flexible hose.</li> <li>Make sure fumes are drawn into the extractor.</li> <li>清除进气口、排气口和软管中的碎屑。</li> <li>确保烟雾被吸入到烟雾吸收器中。</li> <li>吸引ホース、排気ホース、フレキシブルホースからごみを取り除く。</li> <li>ヒュームがエクストラクタに吸引されていることを確認する。</li> <li>ติดตั้งสกปรกออกจากท่อไอเสียและท่ออ่อน</li> <li>ตรวจสอบมีการดูดควันเข้าไปในเครื่อง</li> </ul>	<p></p> <ul style="list-style-type: none"> <li>Make sure the laser head air supply is not too strong.</li> <li>确保激光头的气流不要太强。</li> <li>レーザーヘッドに対する給気が強すぎないことを確認してください。</li> <li>ให้แหล่งจ่ายลมหัวเลเซอร์ไม่แรงเกินไป</li> </ul>
	<p></p> <ul style="list-style-type: none"> <li>Install fume extraction down from the marking location.</li> <li>将烟雾吸收系统安装在标刻位置的下风头。</li> <li>ヒュームエクストラクタはマーキング位置の後に取り付けます。</li> <li>ติดตั้งเครื่องดูดควันต่ำกว่าที่ทำเครื่องหมายไว้</li> </ul>  	 



- Make sure equipment does not block fume extraction.
- 确保设备不会阻挡烟雾吸收。
- 装置がヒュームエクストラクタの妨げとならないようにしてください。
- อย่าให้อุปกรณ์บล็อกเครื่องดูดควัน

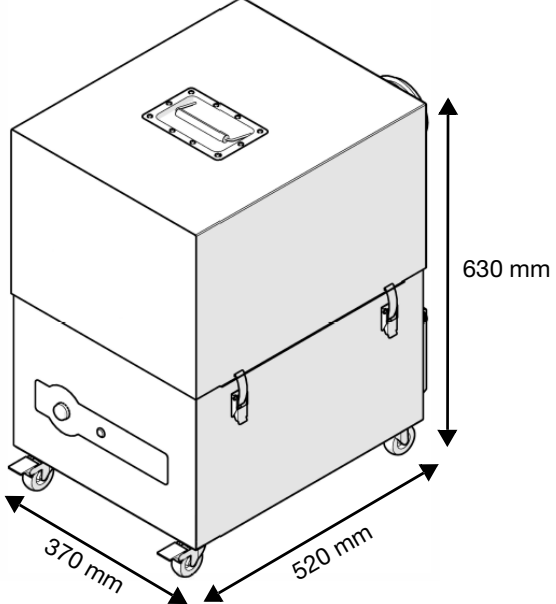
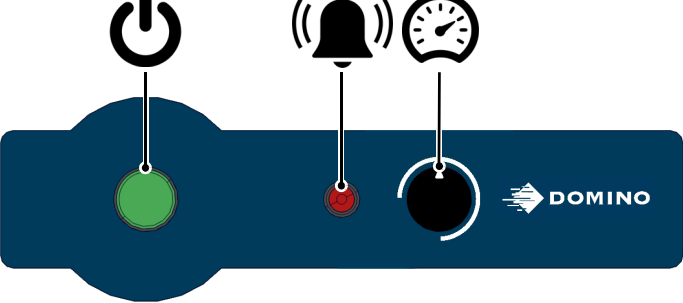
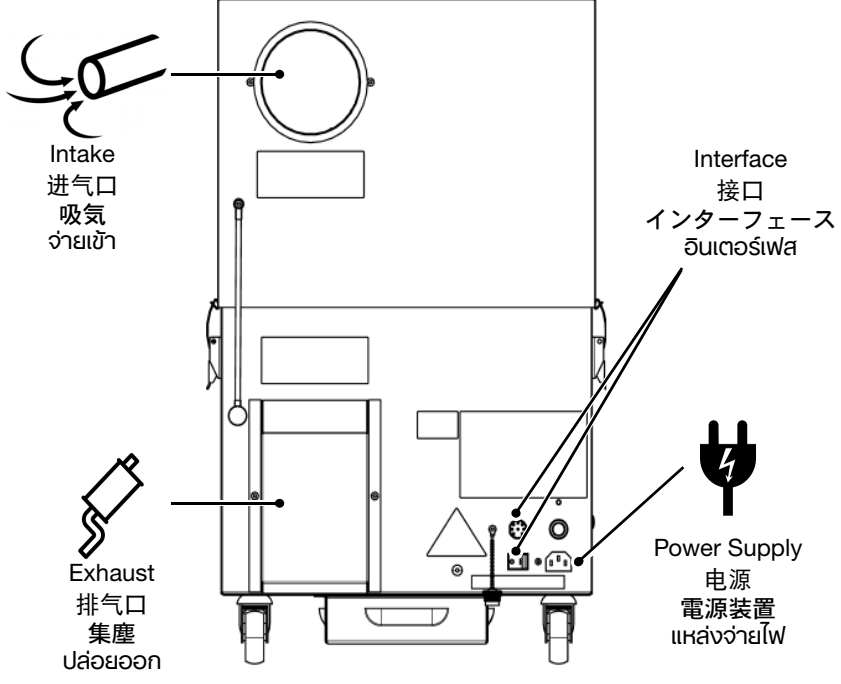

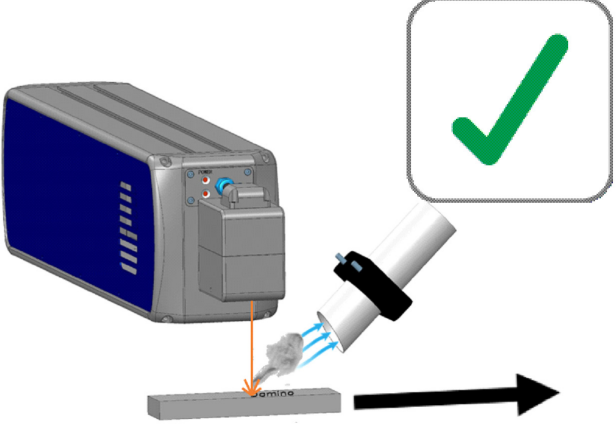
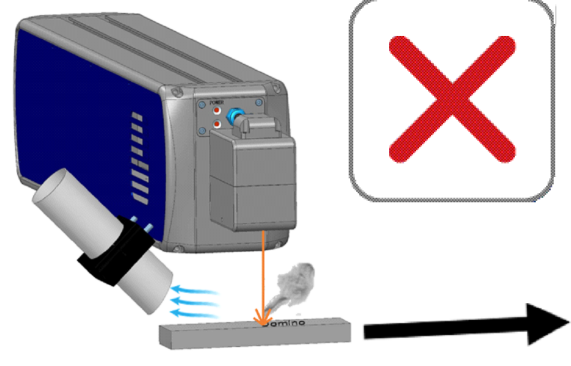
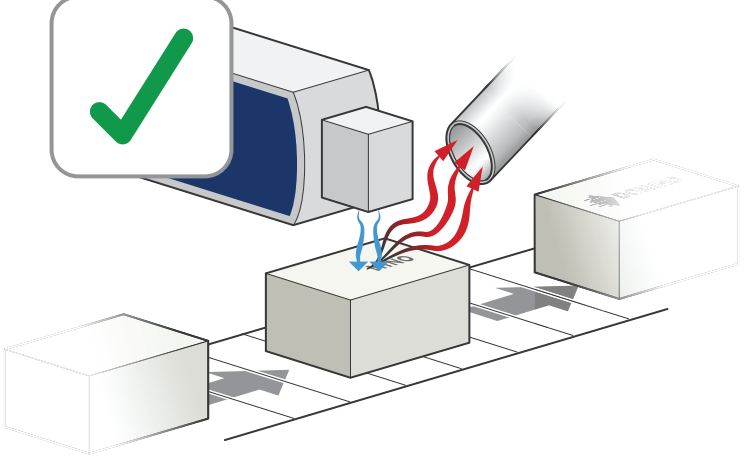
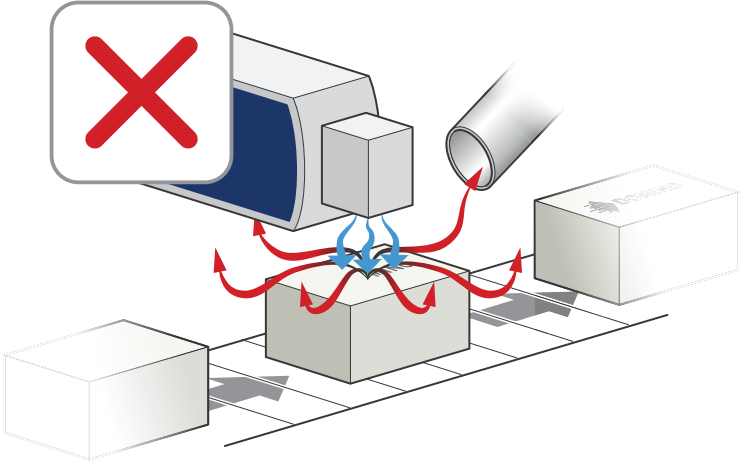
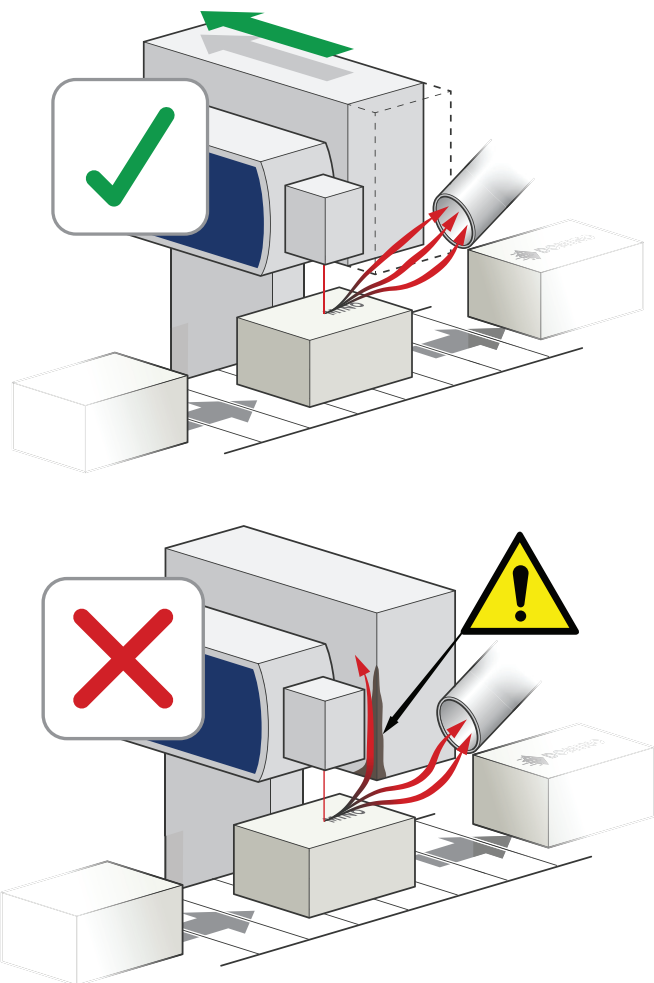
- To empty the hose, elevate and tap the hose when fume extraction is on.
- 要排空软管，请在烟雾吸收功能开启时升高并轻拍软管。
- ホースを空にするには、ヒュームエクストラクタがオンになっているときにホースを持ち上げて軽くたたきます。
- หากต้องการล้างท่อ ให้ยกและแตะท่อเมื่อเปิดเครื่องดูดควัน

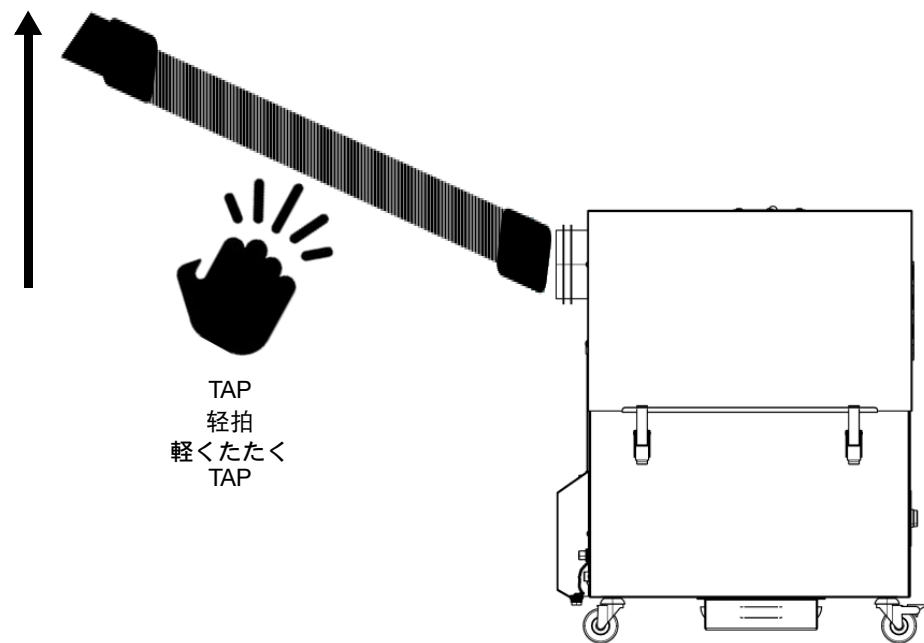

**Domino UK Limited.**

Bar Hill  
Cambridge CB23 8TU  
England  
Tel: 01954 782551  
Fax: 01954 782874

**多米诺标识科技有限公司**

上海浦东金桥出口加工区  
云桥路 1150 号  
邮编: 201206  
电话: +862150509999

**ブラザーインダストリアル  
プリンティング株式会社**

東京都大田区西蒲田 8-20-8  
アゼル 3 号館  
電話番号: 03-3736-2731  
Fax 番号: 03-3736-2734

**บริษัท หายน เอนจิเนียริ่ง โซลูชั่นส์ จำกัด  
(มหาชน)**

19/20-22 ซอยศูนย์วิจัย ถนนพระราม 9  
แขวงบางกะปิ เขตห้วยขวาง กทม. 10310  
โทร. 0 2203 0868 แฟกซ์ 0 2203 0245  
e-mail: marketing3@harn.co.th  
Call Center: 081 611 5900



- Remove dust inside cabinet, when changing the filters.
- 更换过滤器时，请清除机箱内的灰尘。
- フィルタ交換の際はキャビネット内の粉塵を取り除く。
- บัดฝุ่นภายในตู้เมื่อเปลี่ยนตัวกรอง

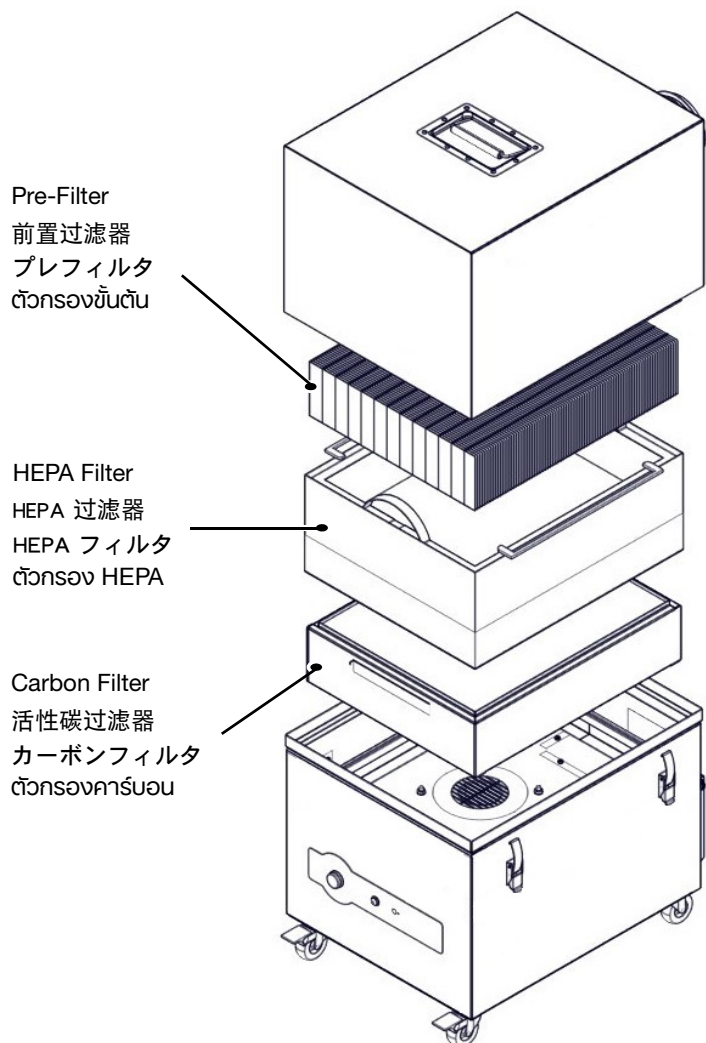

**Domino Printech India LLP - Gurgaon Head Office**

167, Phase 1  
Udyog Vihar, HSIIDC  
Gurgaon, 122016  
Haryana  
India  
Tel: +91-124-488-6100  
Fax: +91-959-948-8058



© Domino Printing Sciences plc. 2020.  
[www.buydomino.com](http://www.buydomino.com)  
[www.domino-printing.com](http://www.domino-printing.com)  
[www.domino-printing.com.cn](http://www.domino-printing.com.cn)