

# Operatör Başvuru Kılavuzu

## Mx-Series B Yapıştırıcı

### ■ GÜVENLİK ÖNLEMLERİ

Mx Series ekipmanı kurmadan ve kullanmadan önce ürün kılavuzlarının okunması gerekir. Devam etmeden önce lütfen Güvenlik Önlemleri bölümünü dikkatlice okuyun. Ürün kılavuzları birlikte verilen USB çubuğunda bulunur.

**Not** Bu belge yalnızca ürün kılavuzlarının tamamlayıcısıdır.

#### UYARI



- Ekipman üzerinde herhangi bir temizlik veya bakım işlemi yapmadan önce elektriği kapatın ve basınçlı havanın bağlantısını kesin.
- Herhangi bir kapağı açmadan önce elektrik kaynaklarının bağlantılarını kesin.
- Doğrudan ekipmana su veya başka bir sıvı dökmeyin.



- Ekipman çalışırken ellerinizi, saçlarınızı, kıyafetlerinizi, takılarınızı, aletlerinizi vb. hareketli parçalardan yeterince uzak tutun.
- Ekipmanı, herhangi bir koruyucu kapağı çıkartılmış durumdayken çalıştırmayın.
- Basınçlı hava kullanımıyla ilgili tüm güvenlik önlemlerine uyun.

#### DİKKAT



- Çalışmasında sorun ve muhtemel tehlike yaratabileceği için ekipmanın çalışan kısımlarına keskin veya metal nesnelere sokmayın.
- Aşındırıcı toz parçacıklarının yazdırma mekanizmasına girmesine izin vermemeyin; bu, yazıcı kafası ömrünün azalmasına yol açacaktır.
- Daima etiket ve/veya ribon değiştirme talimatlarını uygulayın. Yalnızca onaylı etiket ve ribon kullanın.
- Sarf malzemelerini doğrudan güneş ışığına, yüksek sıcaklığa, yüksek neme veya yüksek toz seviyelerine maruz kalan yerlerde saklamayın.
- Kuru tiftiksiz bir bezle silerek ekipmanın dışını temizleyin veya gerekirse hafif bir deterjan solüsyonu ve nemli bir bez kullanın.
- Ekipman yüzeyinin hiçbir kısmında güçlü solventler kullanmayın.

### ■ BEKLEME DÜĞMESİ

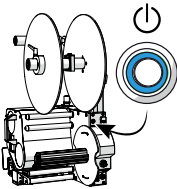

- Gücü açmak için düğmeye basın. Ana ekran görüntülediğinde ünite kullanıma hazırdır.
- Kontrollü kapanma için düğmeye 3 saniye basın.
- Zorunlu kapatma için 10 saniye basılı tutun.

## ■ YAZICI VE YAPIŞTIRICI

Yazdırma ve yapıştırma ünitesini **DUR-DURMAK** için aşağıda verilen **A-E** arasındaki işlemlerden birini gerçekleştirin:

Yazdırma ve yapıştırma ünitesini **BAŞLATMAK** için aşağıda verilen **A-E** arasındaki işlemlerin tümünü gerçekleştirmiş olmanız gerekir:

**A** Bekleme düğmesine basın.

Bekleme düğmesine basın.

**B** Yazıcı kafası kaldırma kolunu kaldırın.

Yazıcı kafası kaldırma kolunu indirin.

**C** Yazıcı kapağını çıkarın.

Yazıcı kapağını yerine yerleştirin.

**D** Yapıştırıcının basıncını ve basınçlı havayı kesmek için kesme vanasını yukarı doğru (0) çekin.

Basınçlı havayı bağlamak ve aplikatöre basınç vermek için kapatma vanasını aşağı doğru (I) itin.

**E** Hava hazırlama ünitesindeki manuel kapatma vanasını saat yönünde 90° çevirin.

Hava hazırlama ünitesindeki manuel kapatma vanasını saat yönünün tersine 90° çevirin.

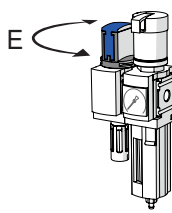
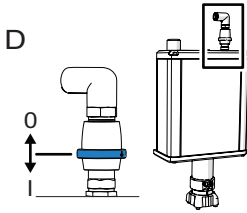
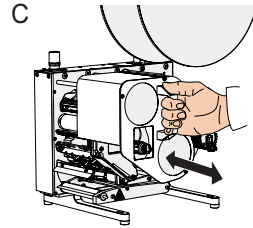
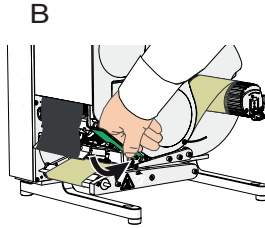
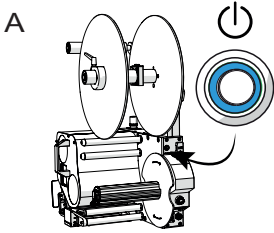

## ■ ENTEGRE KULLANICI ARABİRİMİ - OPERATÖR KILAVUZU

### Ana ekran görünümü

#### Not

Ana ekranın içeriği yazıcının moduna bağlıdır.

Yazıcı iki modda çalıştırılabilir: **Otomatik** veya **Manuel**.

Aralarında geçiş yapmak için Duraklat/Oynat'a basın.

**Otomatik** mod: Yazıcı etkin ve hazırdır.

**Manuel** mod: Yazıcı devre dışı bırakılır ve ayarlar güncellenebilir.

Üst başlığın rengi makinenin durumunu gösterir:

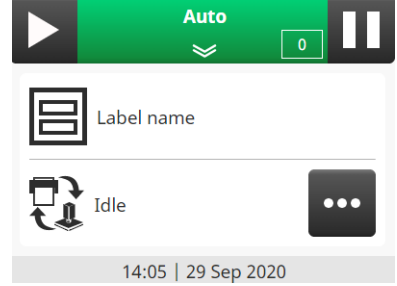

YEŞİL, makine çalışır durumda, uyarı veya arıza yok



GRİ, makine duraklatıldı, uyarı/arıza yok



SARI, makine uyarı vererek çalışıyor (ancak hata yok), bkz. İkazlar ve Uyarılar



KIRMIZI, makine arıza nedeniyle durduruldu, bkz. Uyarılar ve Uyarılar

### Ana ekran düğmeleri

Simge gri renkteyse eylem mümkün değildir.



Yazıcı modunu değiştirin.



Değişiklik yapmadan çıkmak için basın.



Duraklatmak için basın.  
Seçiminizi onaylayın.



Geçerli uygulama döngüsü durumu bu simgenin sağında gösterilir.







Geçerli etiket adı.



Menü alternatiflerini açın.

## Simgeler - operatör

Simge	Fonksiyon	Simge	Fonksiyon
	Test deseni etiketini yazdırın.		Tek bir etiket yazdırın.
	Etiketi yeniden yazdırın.		Etiketin önizlemesini gösterin.
	Etiketi manuel olarak yapıştırın.		Yazdırma ve yapıştırma döngüsünü sıfırlayın.
	Ana ekran.		Menü alternatiflerini açın.

## İkazlar ve uyarılar



Uyarılara göz atmak için kaydırma çubuğunu ve Yukarı/Aşağı oklarını kullanın.



Uyarı listesini, uyarıları ve hataları görüntülemek için basın.



Tüm yazıcı uyarılarını temizlemek için basın.

### Not

Bazı uyarılar ayrıca bir açılır pencereyi de tetikler.

## ▪ ETİKETİ YERLEŞTİRME

Etiketin yerleştirilmesi, kurulumu bağlı olarak iki şekilde gerçekleştirilebilir.

- Varsayılan (ve önerilen) yöntem, yazıcı kafasını indirerek etiket yerleştirme işlemini başlatmak ve ekrandaki talimatları izlemektir.
- Diğer bir seçenek de, Ana ekranda menü alternatifleri düğmesine basmaktır. Sonraki ekranda menü alternatifleri düğmesine basın. **Etiket konumu** seçeneğini seçin ve ekrandaki talimatları izleyin.

Etiket konumlandırıldıktan sonra etiketin uzunluğu ölçülür. Etiketler artık doğru konumdadır. Ünite kullanıma hazırdır.

## ▪ ETİKET VE ŞERİT DEĞİŞİMİNE HAZIRLANIN

**A** Kaldırma koluyla yazıcı kafasını kaldırın.

**B** Soyma silindirini açın.

**C** Yazıcı kapağını çıkarın.

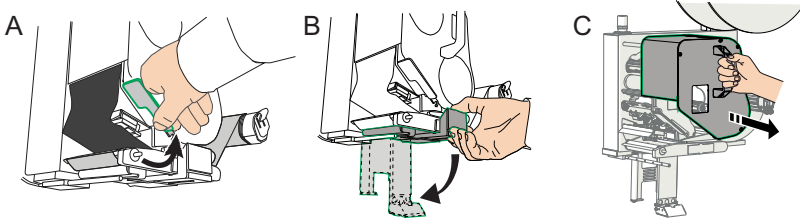

## ▪ ŞERİDİ DEĞİŞTİR

1. Yazıcı kapağını çıkarın, soyma silindirini açın ve yazıcı kafasını kaldırın.
2. Ribon rulolarını serbest bırakmak için iki kilitleme vidasını [a, b] saat yönünün tersine çevirin.

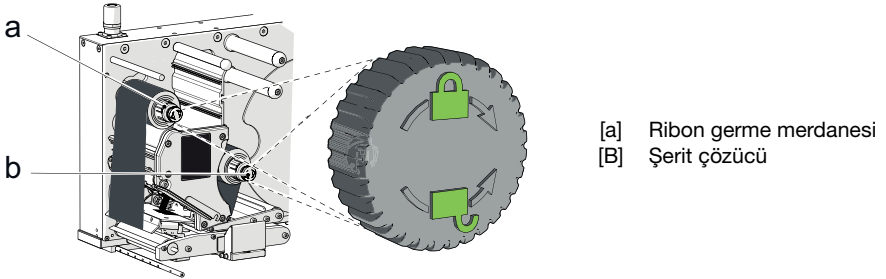

[a] Ribon germe merdanesi  
[B] Şerit çözücü

3. Her ruloyu dışarı çekin ve çıkarın.
4. Ribon germe merdanesine [a] boş bir rulo yerleştirin.

**Not** Şerit alma silindirini kenara itin. Merdane geriye doğru yayılırken parmaklarınıza dikkat edin.

5. Yazıcıyı dikkatlice temizleyin. Bkz. [Bakım sayfa 8](#).

6. Yeni bir ribon rulosu takın, destek için yazıcının üstünde yer alan şemaya bakın.

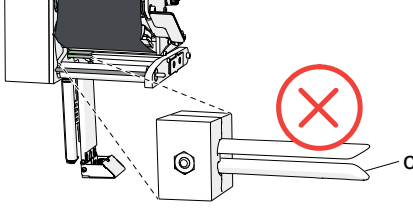

[C] Etiket boşluk sensörü

**Not**

Şerit etiket boşluğu sensöründen [c] GEÇMEMELİDİR. Şerit rulolarını mürekkepli tarafı dışarıda olacak şekilde taktığınızdan emin olun.

7. Şerit rulolarını sabitlemek için kilitleme vidalarını [a, b] saat yönünde çevirin.
8. Yazıcı kafası kaldırma kolunu indirin, soyma silindirini kapatın ve yazıcı kapağını geri koyun.
9. Etiket yerleştirme işlemi başlatılır, ekrandaki talimatları izleyin.

## ETİKET RULOSUNU DEĞİŞTİR

1. Yazıcı kafasını kaldırın ve soyma merdanesini açın.
2. Arka kağıt rulosunu [c] çıkarmak için:
  - Kolu [d] kullanarak yuvayı açın ve arka kağıt rulosunu serbest bırakın.
  - Arka kağıt rulosunu kaydırarak çıkarın.
3. Etiket rulosunu [b] çıkarmak için:
  - Dış diskteki kilitleme göbeğini [a] gevşetin, çekin ve çevirin.
  - Diski ve etiket rulosunu [b] çıkarın.
4. Yazıcıyı dikkatlice temizleyin. Talimatlar için [Bakım sayfa 8](#) bölümüne bakın.
5. Yeni bir etiket rulosu takın ve yazıcıdaki vida dişi şemasına göre vidalayın.

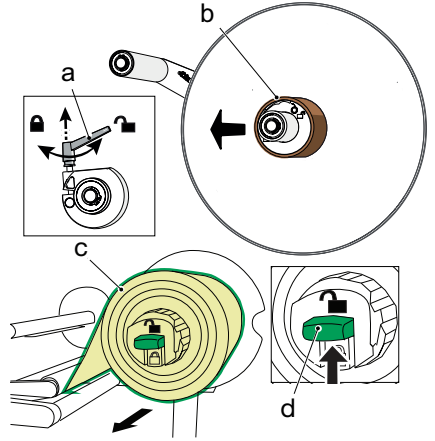

### Not

Etiketlerin etiket boşluğu sensöründen [e] geçtiğinden emin olun

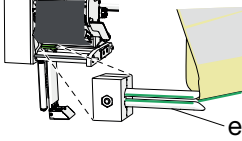

6. Alt kağıdı, alt kağıt sarıncıya çekin ve sabitleyin. Aşağıdaki f-h adımlarını izleyin.

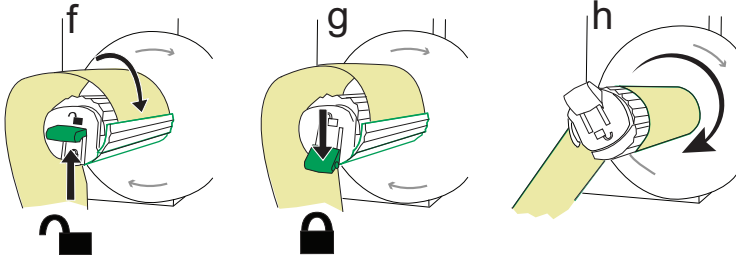

7. Dış disk yerine yerleştirin ve kilitleme göbeğini sabitleyin.
8. Soyma merdanesini açın.
9. Etiket yerleştirme işlemini başlatmak için yazıcı kafasını indirin ve ekrandaki talimatları izleyin.

## ■ BAKIM

### DİKKAT

Yazıcı kafasından veya diğer parçalardan yapıştırıcı veya diğer kirletici maddeleri çıkarmak için asla sert, metalik veya aşındırıcı nesnelere kullanmayın.

### Not

Yazıcıyı temizlemek için sadece üretici tarafından onaylanmış temizlik bezleri kullanın.

## Yapıştırıcıyı hareket ettir yazıcı servisini kolaylaştır

İki kolu [a] gevşetin ve yapıştırıcıyı [b] manuel olarak hareket ettirin.

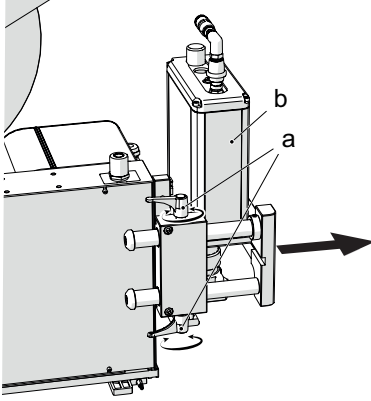

[a] Kaldıraçlar  
[b] Yapıştırıcı

## Yazıcıya genel bakış

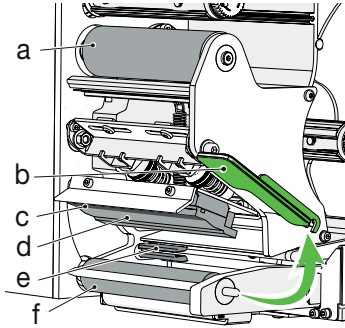

[a] Şerit alma silindiri  
[b] Yazıcı kafası kaldırma kolu  
[c] Yazıcı kafası ısıtma ucu  
[d] Yazıcı Kafası  
[e] Etiket boşluğu sensörü  
[f] Baskı merdanesi

## Yapıştırıcı dolgusunu ve dışını temizleme

Kuru tiftiksiz bir bezle silerek ekipmanın dışını temizleyin veya gerekirse nemli bir bez ve hafif bir deterjan solüsyonu kullanın.  
 “Etiket çıkarma” spreyi ya da benzer bir sprey kullanarak dolgudaki tüm kir ve tutkal kalıntılarını çıkarın. Spreyi lastik silindirlere püskürtmeyin.

## Etiket aralığı sensörünü temizleme

1. Kaldırma kolunu [b] kullanarak yazıcı kafasını kaldırın. Etiketleri ve şeridi yanlara doğru yavaşça gevşetin.
2. Etiket boşluğu sensöründeki [e] tüm kağıt tozunu ve etiket parçalarını basınçlı hava veya küçük bir fırçayla temizleyin.  
 DİKKAT Sensörü temizlerken bükmemeye dikkat edin.

**Not** Etiket boşluk sensörü boşluğunun etikete paralel olup olmadığını kontrol edin.

3. Etiketi yerleştirin, bkz. Etiket Yerleştirme İşlemi.

## Baskı merdanesi ve ribon germe merdanesini temizleyin.

**Not** Silindirlerin manuel olarak döndürülebilmesi için elektrik gücünün kapalı olması gerekir.

1. Kaldırma kolunu [b] kullanarak yazıcı kafasını kaldırın. Etiketleri ve şeridi yanlara doğru yavaşça gevşetin.
2. Baskı merdanesini [f] ve ribon germe merdanesini [a] temizlik beziyle ovalayın ve tamamen temizlenene kadar elinizle yavaşça döndürün.

## Termal yazıcı kafasını temizleyin

Her şerit rulosundan sonra termal yazıcı kafasını [d] temizleyin.

1. Kaldırma kolunu [b] kullanarak yazıcı kafasını kaldırın. Etiketleri/ribonu yanlara doğru hafifçe gevşetin.
2. Yazıcı mekanizması içinde bulunabilecek tozları ve iplik parçalarını hafifçe üfleyerek veya fırça ile uzaklaştırın.

**Not** Yazıcı kafası ısıtma ucunda [c] yapıştırıcı ve kalıntı olmadığından emin olun.

3. Termal yazıcı kafasını silmek için temizleme mendillerini kullanın.

## ■ TEMEL TEMİZLİK VE BAKIM PROGRAMI

### GÜNLÜK PROGRAM (10 dakika) ...

Yapıştırıcı dolgusunun konumunu kontrol edin.

Hava basıncını kontrol edin.

Gerekirse yapıştırıcı modülündeki vakum filtresini değiştirin.

Yardımcı üfleme tüpünü kontrol edin/temizleyin.

Etiket aralığı sensörünü temizleyin.

Ekipmanların dış temizliği.

Yapıştırıcıyı, dolguyu vb. temizleyin.

### ... VEYA MEDYA DEĞİŞTİRİLİRKEN

Etiket pozisyonunun yapıştırma ağzından 1 mm mesafede olduğunu kontrol edin.

Yazıcı kafasını, merdane silindirini ve ribbon alma silindirini temizleyin.

### HAFTALIK PROGRAM (10-20 dakika)

Günlük programı uygulayın.

Baskı merdanesi ve ribbon germe merdanesinde kir ve birikinti olup olmadığını kontrol edin.

Makine durdurma veya acil durdurma işlevini kontrol edin (varsa).

### AYLIK PROGRAM (20-30 dakika)

Günlük ve haftalık programları uygulayın.

Yapıştırıcı ile yapıştırma ağzı arasındaki hizalamayı kontrol edin, gerekirse servisi arayın.

Yazıcı kafasında eksik noktalar olup olmadığını kontrol edin.

## ■ SORUN GİDERME - İLK KONTROL

Bir teknisyeni aramadan önce lütfen aşağıdaki çözümleri kontrol edin.

SORUNLU ALAN	OLASI NEDEN
Yazıcı yazdırma işlemini gerçekleştiremiyor.	Güç/hava beslemesi açık değildir.
	Güç kablosu gevşek.
	Yazıcı kafası yukarıda.
	Yazıcı kapağı düzgün şekilde kapatılmamıştır.
	Soyma merdanesi açıktır.
Zayıf baskı kalitesi.	Etiketler/ribbon doğru şekilde geçirilmemiş.
	Yazıcı kafası kirlidir.
	Baskı rulosu hasarlı veya kirlidir.
Etiketler doğru konumda değildir.	Yanlış etiket/ribbon malzemesi.
	Etiketler kirlili silindirlerin üzerinde kayıyor.
	Etiket aralığı sensörü kalibrasyon gerektiriyor.
	Baskı rulosu aşınmıştır.
Ribbon geri sarma düzgün çalışmıyor.	Etiketler doğru takılmamıştır.
	Ribbon düzgün takılmamıştır.
Ribbon kırışmıştır.	Ribbon germe merdanesi kirlili veya yay gerilimi çok düşük.
	Yazıcı kafası kabloları ribbona dokunuyor.
	Ribbon düzgün takılmamıştır.