

# Mx350i-T 自动打印贴标机

可推压,可吹贴,轻松实现自动印贴一体化应用

Mx系列能够简化在产品和包装上打印和敷贴GS1 标签 (包括可追溯性代码) 的流程。Mx350i-T 提供先进的有关联性的选项,可以灵活地选择接触式和非接触式贴标模式。坚固耐用的设计和易于操作的系统使其适用于食品饮料、生命科学、电子和工业等多种行业。



## 易于集成

- ◆ Mx350i-T系列印贴一体机占用空间小,且具有左手机和右手机两种类型,能够更为简单、灵活地安装到各类生产线中。
- ◆ Mx350i-T的高级连接选项可与工厂中的ERP、WMS和MES系统无缝集成。

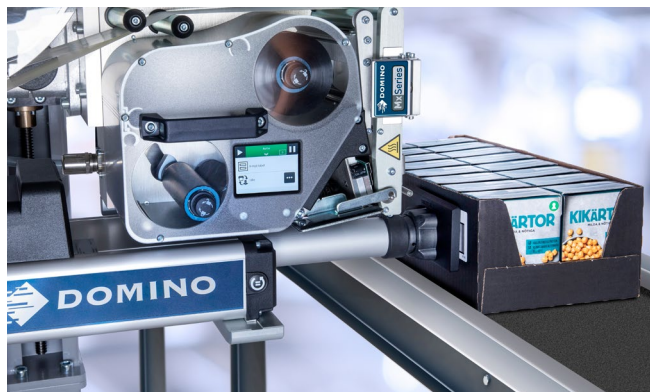

## 使用方便

- ◆ Mx350i-T采用人性化集成用户界面 (UI), 可选配10英寸触摸屏, 操作方便。
- ◆ 稳健且巧妙的设计大大优化了耗材更换和设备维护所需的时间, 提高了正常生产运行时间。

## 适应性强

- ◆ Mx350i秉持长效的设计理念, 并且它的灵活性能够更好地满足不断变化的贴标需求。
- ◆ Mx350i具有高度可配置性, 多种选项可以进一步完善和优化贴标过程。



# 满足标签打印和敷贴需求的完整解决方案

我们的服务旨在为您提供增加产线运营效率的解决方案。

## 运营支持

多米诺延保套装提供高质量的现场协助，并且我们的工程师还可以通过增强现实技术进行远程指导，及时帮助您化解燃眉之急。

## 自动标识检查

使用多米诺R系列视觉控制系统，自动检查标识是否存在、验证标识的位置与可读性。确保所有标识在产品出厂时均齐全和准确，从而节省操作人员时间。

## 控制软件

从中心位置控制您的产品标识并简化产品切换。多米诺Automation 使用标准通信协议，并且可以集成到现有的ERP系统中。

## 高品质耗材

多米诺提供多种高品质耗材，满足通用和特殊需求。为获得优质的打印效果并保护您的打印机，请仅使用正品多米诺耗材。



## 技术规格 Mx350i-T

型号	Mx350i-T4	Mx350i-T6
打印宽度	4英寸(108毫米)	6英寸(162毫米)
打印技术	热转印/热敏	
打印分辨率	12点/毫米(300dpi)	
打印机类型	左手机或右手机	
最高打印速度	400毫米/秒	250毫米/秒
至产品的距离(D)	200毫米型: 10-160毫米 400毫米型: 10-360毫米 600毫米型: 10-560毫米	
产品运动方式	移动或静止	
贴标方式	接触式(推压式敷贴)或非接触式(吹贴/推压式敷贴)	
标签位置		
推荐标签宽度	25-110毫米	25-150毫米
推荐标签长度	15-210毫米	
标签和色带卷长度	最大600米	
输入电压	90-250VAC 50/60Hz	
通信	4个以太网口、TCP/IP、2个USB-A、1个USB-B	
输入与输出(可配制)	12个输入与12个输出	
认证	CE、UKCA、UL	

## 尺寸

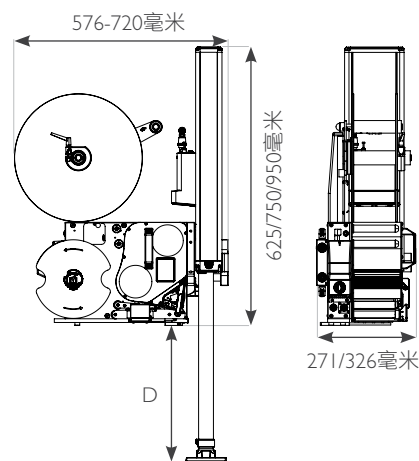

咨询热线: 021-50509999-2838

多米诺标识科技有限公司

上海浦东金桥出口加工区云桥路1150号 201206

传真: 021-50329901 E-mail: marketing@domino.com.cn

全国技术支持热线: 400-820-0205

