

Mx350i-T

Automatisiertes Drucken und Aufbringen von Etiketten leicht gemacht

Mit der **Mx-Serie** haben wir das Drucken und Aufbringen von GS1-konformen Etiketten – einschließlich Rückverfolgbarkeitscodes auf Ihren Produkten und Verpackungen – vereinfacht. Der **Mx350i-T** bietet erweiterte Anschlussmöglichkeiten und die Flexibilität, zwischen berührungslosen Applikationen und Applikationen mit Kontakt zu wechseln. Ideal geeignet für Branchen, die ein robustes und einfach zu bedienendes System benötigen, wie z. B. die Lebensmittel-, Getränke-, Life-Sciences- und Elektronikindustrie sowie weitere Branchen.



Einfache Integration

- ◆ Mit einer der kleinsten Baugrößen auf dem Markt sowie in links- und rechtshändiger Ausführung können Sie Ihre **Mx350i-T** Etikettierlösung problemlos in jede Produktionslinie integrieren.
- ◆ Die fortschrittlichen Kommunikationsmöglichkeiten des **Mx350i-T** ermöglichen eine nahtlose Integration in Ihre ERP-, WMS- und MES-Systeme.



Bedienerfreundlichkeit

- ◆ Dank der bedienerfreundlichen, integrierten Benutzeroberfläche und des optionalen 10-Zoll-Touchscreens ist der **Mx350i-T** sehr einfach zu bedienen.
- ◆ Die robuste Bauweise und die intelligente Funktionalität senken den Zeitaufwand für Materialwechsel und Wartung auf ein Minimum, sodass Sie Ihre Produktionsverfügbarkeit maximieren können.

Einfache Anpassbarkeit

- ◆ Der **Mx350i-T** ist auf Langlebigkeit ausgelegt. Seine Flexibilität sorgt zudem dafür, dass er sich ohne kostspielige Investitionen auch an zukünftige Etikettieranforderungen anpassen lässt.
- ◆ Der **Mx350i-T** ist in hohem Maße konfigurierbar und bietet mehrere Optionen zur weiteren Verfeinerung und Vereinfachung Ihrer Etikettierprozesse.

www.domino-deutschland.de



Eine Komplettlösung für alle Etikettieranforderungen



Unsere Serviceleistungen sind darauf ausgelegt, die Verfügbarkeit Ihrer Kennzeichnungssysteme im Blick zu behalten, damit Sie Ausfallzeiten eliminieren und die Produktionseffizienz maximieren können

Operative Unterstützung

Unsere erweiterten **SafeGuard**-Serviceverträge umfassen eine qualifizierte Vor-Ort-Unterstützung und AR-fähige Fernbetreuung durch unsere Techniker. **SafeGuard** stellt sicher, dass wir dann für Sie da sind, wenn Sie uns am meisten brauchen.

Automatische Code-Überprüfung

Stellen Sie sicher, dass jeder Code, der Ihr Werk verlässt, vorhanden und korrekt ist, und geben Sie dem Bediener so Zeit für wichtigere Aufgaben. Mit der **R-Serie**, dem Angebot an Vision-Control-Systemen von Domino, können Sie die Prüfung Ihrer Codes automatisieren und gewährleisten, dass sie vorhanden, korrekt platziert und lesbar sind.

Steuerungssoftware

Steuern Sie Ihr Druckbild von einer zentralen Stelle aus und rationalisieren Sie Auftragswechsel. Domino Automation verwendet Standard-Kommunikationsprotokolle und lässt sich in bestehende ERP-Systeme integrieren.

Hochwertige Verbrauchsmaterialien

Domino bietet ein umfangreiches Sortiment an hochwertigen Verbrauchsmaterialien – sowohl für allgemeine Zwecke als auch für Nischenanforderungen. Verwenden Sie ausschließlich Domino-Verbrauchsmaterialien, um Ihre Drucker zu schützen und ausgezeichnete Ergebnisse zu erzielen.

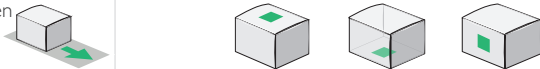

Technische Daten **Mx350i-T**

Modell	Mx350i-T4	Mx350i-T6
Druckbreite	108 mm (4")	162 mm (6")
Drucktechnologie	Thermotransferdruck/Thermodirektdruck	
Druckauflösung	12 Punkte/mm (300 dpi)	
Druckervarianten	Links- oder rechtshändig	
Max. Druckgeschwindigkeit	400 mm/s	250 mm/s
Abstand zum Produkt (Hub)	200 mm Applikator-Modul: 10 - 160 mm 400 mm Applikator-Modul: 10 - 360 mm 600 mm Applikator-Modul: 10 - 560 mm	
Produktbewegung	In der Bewegung oder im Stillstand	
Aufbringungsverfahren	Kontakt (Stempel) oder berührungslos (Stempel mit Anblasfunktion)	
Mögliche Etikettenpositionen		
Empfohlene Etikettenbreite	25 - 110 mm	25 - 150 mm
Empfohlene Etikettenlänge	15 - 210 mm	
Etiketten- und Farbbandlänge	Bis zu 600 m	
Eingangsspannung	90 - 250 VAC 50/60 Hz	
Kommunikation	4 x Ethernet, TCP/IP, 2 x USB-A, 1 x USB-B	
Ein-/Ausgänge (konfigurierbar)	12 Eingänge und 12 Ausgänge (potentialfrei)	

Abmessungen

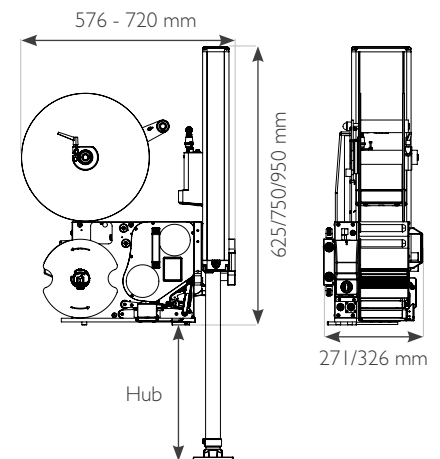

KONTAKTIEREN SIE UNS

SPRECHEN SIE MIT EINEM EXPERTEN

☎ 061 34 250 405

✉ verkauf@domino-deutschland.de

🌐 www.domino-deutschland.de

