

Cx150i 고해상도 잉크젯 마킹기

고성능, 컴팩트한 설계, 높은 비용 효율성을 갖춘 박스 마킹

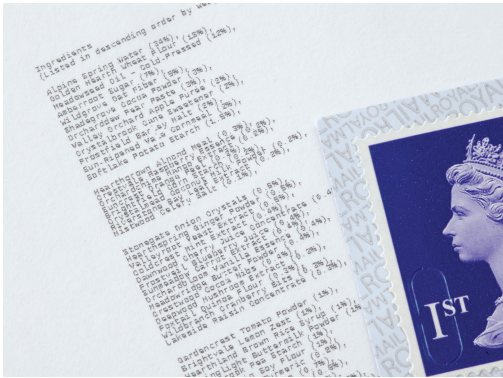

Cx150i는 고비용 솔루션 수준의 고품질 코드를 제공하는 소형 박스 마킹기입니다. 도미노 **Cx-Series**에서 기대할 수 있는 프리미엄 성능과 연결성, 그리고 사용성을 결합한 제품입니다. 즉, 우수한 성능, 컴팩트한 설계, 뛰어난 비용 효율성을 모두 갖추고 있습니다.



박스 직접 마킹의 장점 활용

- ◆ 최대 600dpi의 브랜드 로고 및 그래픽
- ◆ GS1 글로벌 표준 QR 코드를 포함한 1D 및 2D 바코드
- ◆ 제품 추적을 위한 배치 정보 및 일련번호 데이터
- ◆ 코드 디자인을 완벽하게 제어하기 위한 TrueType 및 OpenType 글꼴
- ◆ 양면 인쇄 / 세로 및 가로 인쇄 가능
- ◆ 박스에 직접 대형 고해상도 인쇄 가능

비용 효율적인 고품질 고해상도 인쇄

- ◆ 검증된 도미노 Cx-Series의 우수한 인쇄 품질
- ◆ 최대 300 x 600dpi의 인쇄 해상도
- ◆ 다양한 설정으로 잉크 사용을 최소화하면서 높은 코드 품질 제공



마킹 정확성 및 일관성

- ◆ 코딩 자동화 소프트웨어와의 스마트 통합으로 정확한 코드 내용 제공
- ◆ 코드 판독 가능성을 확인하는 바코드 스캐너 및 마킹 검사 비전 시스템 통합



친환경 자격증명

도미노는 천연 자원의 소비를 최소화하기 위하여 최선을 다하고 있습니다. 당사의 혁신적인 잉크 파우치는 폐기물 발생을 최소화합니다.

Cx150i로 박스에 직접 인쇄하여 환경에 미치는 영향을 크게 줄일 수 있습니다. 라벨 폐기물이 발생하지 않으며, 식물성 오일 기반 잉크를 미세한 잉크 방울로 분사하여 고품질 마킹을 구현합니다.

우수한 연결성

Cx150i는 4차 산업혁명 대응 설계로, 공장 시스템과의 원활한 통합을 지원합니다.

- ◆ 광범위한 연결 옵션으로 공장 장비와 용이한 통합
- ◆ 다양한 최상위 기간계 및 가공 설비와의 통합을 위한 단순 텍스트 전송 솔루션
- ◆ **Domino Automation** 코딩 자동화 솔루션을 통해 공장 MES 및 ERP 시스템과 통합되는 **Cx150i**
- ◆ 도미노의 클라우드 기반 서비스로 마킹기의 성능과 사용을 상시 파악하여 종합설비효율(OEE)을 개선하고 수익을 극대화



간편한 사용

Cx150i로 코딩을 간편하게 처리하세요.

- ◆ 간편한 작동: 도미노의 직관적인 **QuickStep** 터치스크린 사용자 인터페이스로 설정을 손쉽게 조정하고 완전히 새로운 레이아웃을 신속하게 생성 가능
- ◆ 작업자 개입의 최소화: 500ml 잉크 공급으로 가동 시간 항상
- ◆ 라인 가동 중단 방지: 생산 중 잉크 보충 기능
- ◆ 공기(air)나 필터 교체 등의 정기 유지보수 최소화

완벽한 솔루션

도미노 서비스는 운영 탄력성을 제공하여 가동 중단 시간을 줄이고 생산 효율을 극대화하는 데 도움을 주도록 설계되었습니다.



운영 지원

도미노는 고객에게 언제 어디서나 우수한 서비스를 제공합니다. **SafeGuard** 패키지를 통해 기술 전문가가 양질의 현장 지원과 AR 기반 원격 안내를 제공합니다. **SafeGuard**로 고객이 가장 필요로 할 때 즉각적인 지원을 제공할 수 있습니다.

자동 마킹 코드 검사

공장에서 출고되는 모든 제품 코드의 유무와 정확성을 보장할 수 있습니다. 도미노의 마킹 검사 비전 시스템인 **R-Series**를 사용하면 코드 검사를 자동화하여 코드 유무, 배치, 가독성을 검증하고 작업자의 시간을 다른 활동에 할애할 수 있습니다.

자동화

라벨 관리 중앙 집중화: **Domino Automation**은 제조 공정은 물론 ERP/MES 시스템에 쉽게 통합됩니다. 생산 제품이나 라벨, 코드 설정 등을 안전하고 간편하게 자동 교체하므로 폐기물을 줄이고 지속가능성을 향상하는 동시에 생산성과 효율성을 높일 수 있습니다.

스마트 생산

마킹기를 도미노의 클라우드 기반 서비스에 연결하여 운영에 유용한 인사이트를 얻을 수 있습니다. 생산 분석 대시보드를 통해 시스템 오류 경고를 전화나 이메일로 수신할 수 있습니다. 도미노의 클라우드 기반 서비스는 작업을 더욱 효율적으로 실행하기 위한 정보를 제공합니다.

기술 사양

Cx150i

잉크베이스	Cx1-Inkbase B 오일 기반 잉크용 Cx150i 잉크베이스	
크기 / 무게	167.0 x 276.1 x 230.5mm(WxDxH) / 7.3kg 나사, 전원 버튼, 래치, 커넥터 커버, 브래킷 제외	
내부 잉크 용량	50ml	
전원 공급	입력 100~240Vac, 50~60Hz, 2A	
전원 커넥터	브릭형 PSU의 6mm DC 전원 잭(제공)	
외부 연결 옵션	24Vdc 전원 입력 잭 1개, 엔코더 입력 1개, I/O 커넥터 3개 USB(타입 A) 2개, RJ-45 2개, IX 2개	
프린트헤드	Cx1-PH 32 B 오일 기반 잉크용 Cx150i 32.5mm 프린트헤드	Cx1-PH 65 B 오일 기반 잉크용 Cx150i 65.0mm 프린트헤드
도관 길이 옵션	1.5m 및 3.0m	1.5m 및 3.0m
크기 / 무게	61.0 x 222.6 x 136.4mm(WxDxH) / 1.92kg	61.0 x 233.8 x 136.4mm(WxDxH) / 2.05kg
최대 인쇄 높이	32.5mm	65.0mm
수직 해상도	300dpi	150dpi
수평 해상도	최대 600dpi	최대 600dpi
하단 노출까지의 거리	23.3mm	32.7mm
터치 패널		
사용자 인터페이스	7인치 또는 10인치 터치스크린 인터페이스(QuickStep 소프트웨어 포함)	
크기 / 무게	7인치 182 x 37 x 121mm(WxDxH) / 0.8kg 10인치 256 x 37 x 166mm(WxDxH) / 1.2kg	
시스템 사양		
작동 온도	5~40°C	
작동 상대 습도	10~90% RH(비응축, 시간당 10°C 증가)	
마감	브러시드 스테인리스강	
IP등급	IP4X	
통신	이더넷/Dynamark 프로토콜, EDC(시리얼, TCP, USB), DCI(Domino Cloud Interface), 도미노 코딩 자동화	
마킹 속도	100dpi에서 최대 200m/min, 200dpi에서 100m/min, 300dpi에서 70m/min, 450dpi에서 47m/min, 600dpi에서 35m/min	
잉크*	폐기물이 적은 연질 500ml 파우치로 제공되는 고대비 식물성 오일 잉크	

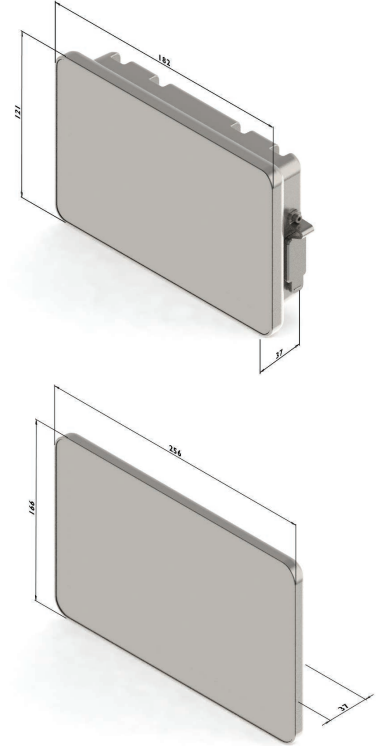

* 본 제품에는 품질 관리 시스템이 장착되어 도미노 회로를 사용하는 경우에만 작동하며 동적 보안 조치를 통해 타사 회로의 사용을 차단합니다. 도미노는 품질 관리 시스템의 효율성을 유지하기 위해 수시로 회로를 업데이트합니다.

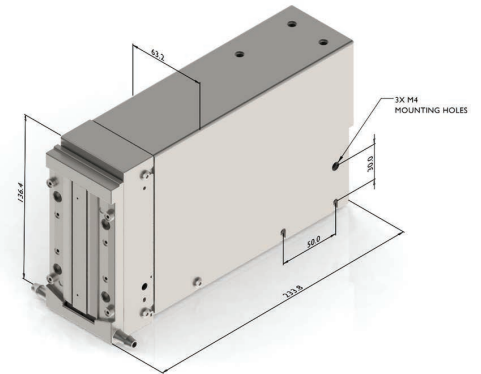
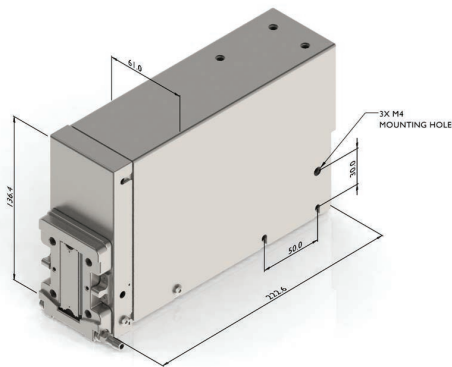
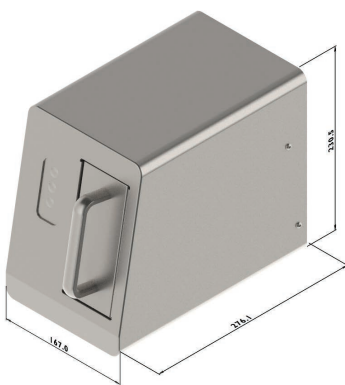

전문가와 상담하세요.

전화: 02-797-1811

웹사이트: www.dominokorea.com