

# Mx351i-eC

## Superamos los límites con eficiencia e innovación

Hemos establecido un nuevo punto de referencia en los sistemas de impresión y aplicación de etiquetas con el **Mx351i-eC**, diseñado específicamente para integrarse a la perfección en las líneas de envasado de sectores como el farmacéutico y el alimentario. Este sistema pequeño y versátil, dotado de un brazo eléctrico, aplica etiquetas con eficiencia en varios lados del envase, incluso alrededor de las esquinas. Además, recorta significativamente el consumo de energía y reduce la necesidad de aire comprimido, todo ello con la ventaja adicional de ofrecer opciones de conectividad avanzada.



### Fácil de integrar

- ◆ Además de reducir el consumo de energía en un 80 % y el uso de aire en un 90 % en comparación con los sistemas estándar, la unidad compacta **Mx351i-eC** se integra perfectamente en cualquier línea de envasado.
- ◆ Las opciones de conectividad avanzada del sistema **Mx351i-eC** facilitan la integración total en los sistemas ERP, WMS y MES de la fábrica, lo que optimiza el flujo de datos y mejora la eficiencia operativa.



### Fácil de utilizar

- ◆ El sistema **Mx351i-eC** se ha diseñado para que su uso sea muy sencillo, por lo que cuenta con una interfaz de usuario integrada y una pantalla táctil remota de 10 pulgadas opcional que facilitan el manejo.
- ◆ Al conectar la impresora a **Domino Cloud** para obtener información operativa en tiempo real, podrás disfrutar de un acceso sencillo a paneles de análisis de la producción, recibir alertas de errores del sistema y optimizar tus operaciones.

### Fácil de adaptar

- ◆ El sistema **Mx351i-eC** es sumamente adaptable, lo que te permite aplicar una o dos etiquetas en la parte superior, frontal, posterior o lateral del envase. Incluso tiene la capacidad de aplicar etiquetas alrededor de las esquinas, lo que garantiza que el envase se ajuste a especificaciones concretas.
- ◆ Este sistema, que cuenta con una configuración y opciones innovadoras, es ideal para una amplia variedad de aplicaciones, lo que te permite adaptarlo fácilmente a distintos requisitos de etiquetado a medida que tus necesidades de producción cambian.

[www.domino-mexico.com.mx](http://www.domino-mexico.com.mx)



# Una solución completa para todas las necesidades de etiquetado



Nuestros servicios están diseñados para proporcionarte información sobre el funcionamiento de los equipos, lo que permite reducir el tiempo de inactividad y maximizar la eficiencia de la producción.

## Soporte operativo

Nuestros paquetes de garantía extendida permiten contar con un servicio de asistencia de excelente calidad por parte de nuestros ingenieros, tanto en tu propia planta como a distancia mediante realidad aumentada. **SafeGuard** ayuda a garantizar que podamos estar a tu lado cuando más nos necesites.

## Inspección automática de códigos

Asegúrate de que cada código que sale de tu fábrica figure en el lugar adecuado y esté correcto, y ahorra tiempo de los operarios. Con la **Serie R**, la gama de sistemas de control de visión de Domino, puedes automatizar la inspección de códigos para validar la presencia del código, su ubicación y su legibilidad.

## Gestión centralizada del etiquetado

**Domino Automation** se integra fácilmente en el proceso de fabricación y en los sistemas ERP/MES. Realiza cambios automáticos de manera segura y sencilla, lo que ayuda a reducir los residuos y fomentar las iniciativas de sustentabilidad al tiempo que se aumentan la productividad y la eficiencia.

## Producción inteligente

Recibe información operativa conectando la impresora a **Domino Cloud**. Obtén paneles de análisis de la producción y recibe alertas de errores del sistema. **Domino Cloud** proporciona la información que necesitas para ejecutar tus operaciones de forma más eficiente.

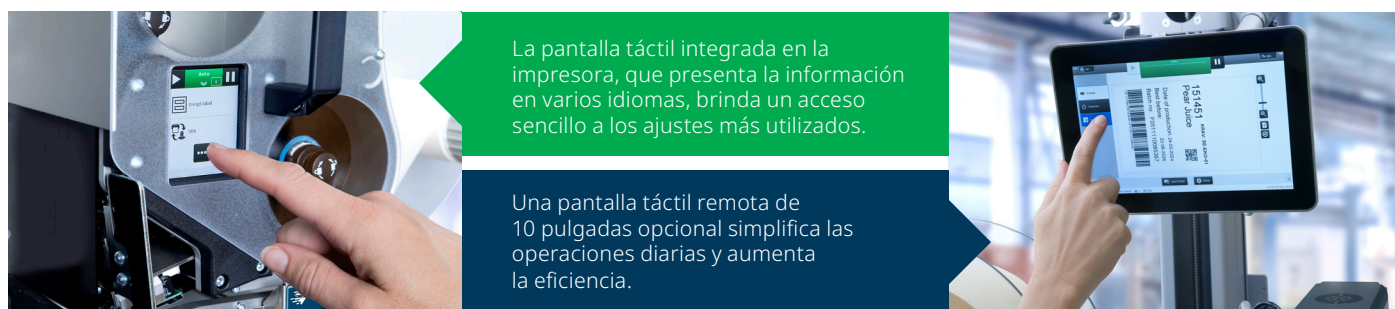

## Especificaciones técnicas del sistema **Mx351i-eC**

Modelo	Mx351i-eC.D4
Ancho de impresión	108 mm
Tecnología de impresión	Transferencia térmica / Térmica directa
Resolución de impresión	12 puntos/mm (300 dpi)
Variantes de impresión	Mano izquierda o mano derecha
Velocidad máxima de impresión	400 mm/s
Distancia al producto	200 mm
Movimiento del producto	Fijo
Método de aplicación	Deslizamiento mediante brazo eléctrico
Posiciones de etiquetas	
Anchura de etiqueta recomendada	25-110 mm
Longitud de etiqueta recomendada	50-254 mm
Longitud de etiqueta y rollo de ribbon	Hasta 600 m
Tensión de entrada	90-250 VCA 50/60 Hz
Comunicaciones	4x Ethernet, TCP/IP, 2x USB-A, 1x USB-B
E/S (configurable)	12 entradas y 12 salidas
TouchPanel 6 (IU opcional)	Pantalla táctil de 10,1 pulgadas Compatible con varios idiomas ✓

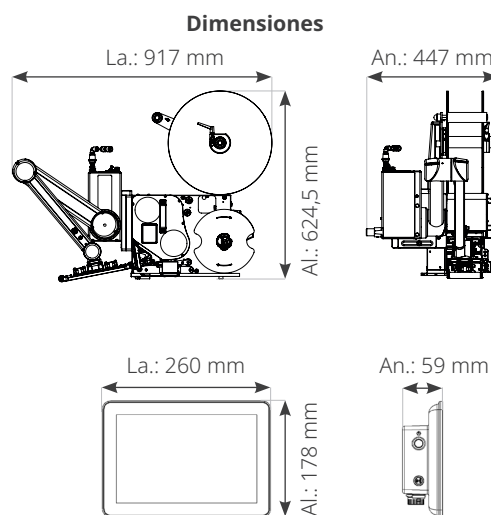

## HABLA CON UN EXPERTO

+52 55 5576 7979

ventas@dominomx.com

www.domino-mexico.com.mx

PONTE EN CONTACTO CON NOSOTROS